



KONKURSNA DOKUMENTACIJA

OTVORENI POSTUPAK

za javnu nabavku dobara

Oprema za poboljšanje efikasnosti centralnog postrojenja za prečišćavanje otpadnih voda sa ciljem prilagođavanja recipijenta:

- partija 1: Pumpe za transport primarnog mulja
- partija 2: Pumpe za transport ugušćenog i digestovanog mulja
- partija 3: Delovi za IQ senzor net sistem
- partija 4: Sonde za merenje pH i EP
- partija 5: Pumpa za FeCl₃
- partija 6: Regulator rada duvaljke

broj JN 46/7-2018

| | Datum i vreme |
|--------------------------|------------------------------------|
| Rok za podnošenje ponuda | 20.08.2018. godine do 09,00 časova |
| Otvaranje ponuda | 20.08.2018. godine u 09,30 časova |

Komisija je radila u sastavu:

1. Daniel Popović struk.el.inž.– predsednik komisije _____
2. Biljana Isić mast. inž.tehnol.– član komisije _____
3. Lukić Karolina mast.ekon. – član komisije _____

Jul, 2018. godine

Na osnovu čl. 32. i 61. Zakona o javnim nabavkama ("Sl. glasnik RS" br. 124/2012, 14/2015 i 68/2015, u daljem tekstu: Zakon), čl. 2. Pravilnika o obaveznim elementima konkursne dokumentacije u postupcima javnih nabavki i načinu dokazivanja ispunjenosti uslova ("Sl. glasnik RS" br. 86/15), Pravilnika o bližem uređivanju postupaka javne nabavke JKP "Vodovod i kanalizacija" Subotica (br. 425/1-2015 od 07.10.2015. godine) i Izmene pravilnika o bližem uređivanju postupka javne nabavke JKP "Vodovod i kanalizacija" Subotica (broj 412/1-2016 od 28.11.2016. godine), Odluke o pokretanju postupka javne nabavke br. 46/7-1-2018 od 28.06.2018. godine i Rešenja o obrazovanju komisije za javnu nabavku br. 46/7-2-2018 od 28.06.2018. godine, pripremljena je:

KONKURSNA DOKUMENTACIJA

u otvorenom postupku za javnu nabavku dobara

Oprema za poboljšanje efikasnosti centralnog postrojenja za prečišćavanje otpadnih voda sa ciljem prilagođavanja recipijenta:

- partija 1: Pumpe za transport primarnog mulja**
- partija 2: Pumpe za transport ugušćenog i digestovanog mulja**
- partija 3: Delovi za IQ senzor net sistem**
- partija 4: Sonde za merenje pH i EP**
- partija 5: Pumpa za FeCl₃**
- partija 6: Regulator rada duvaljke**

JN br. 46/7-2018

1. Opšti podaci o nabavci
2. Podaci o predmetu nabavke
3. Vrsta, specifikacija, količina i opis dobara, kvalitet, rok i mesto isporuke dobara
4. Uslovi za učešće u postupku javne nabavke iz člana 75. i 76. Zakona o javnim nabavkama i uputstvo kako se dokazuje ispunjenost navedenih uslova
5. Uputstvo ponuđačima kako da sačine ponudu- za sve partije
6. Izjava o ispunjenosti obaveznih uslova- za sve partije
7. Obrazac ponude- za sve partije
8. Obrasci, model ugovora i Izjava o sredstvu obezbeđenja- za sve partije

NAPOMENA

Prilikom izrade ponude, molimo da predmetnu konkursnu dokumentaciju detaljno proučite i u svemu postupite po njoj. Za dodatne informacije i objašnjenja, potrebno je da se blagovremeno obratite naručiocu. Zaiteresovana lica dužna su da prate Portal javnih nabavki i internet stranicu naručioca kako bi blagovremeno bili obavješteni o izmenama, dopunama i pojašnjenjima konkursne dokumentacije, jer je naručilac u skladu sa članom 63 stav 1. Zakona o javnim nabavkama („Sl. glasnik RS“, br. 124/12,14/2015,68/2015) dužan da sve izmene i dopune konkursne dokumentacije objavi na Portalu javnih nabavki i na svojoj internet stranici. U skladu sa članom 63. stav 2. i 3. Zakona o javnim nabavkama, naručilac će, dodatne informacije ili pojašnjenja u vezi sa pripremanjem ponude, objaviti na Portalu javnih nabavki i na svojoj internet stranici. U slučaju da ponuđač ukaže naručiocu i na eventualno uočene nedostatke i nepravilnosti u konkursnoj dokumentaciji, najkasnije pet dana pre isteka roka za podnošenje ponuda, naručilac će odgovor objaviti na Portalu javnih nabavki i svojoj internet stranici.

1 OPŠTI PODACI O JAVNOJ NABAVCI

NAZIV, ADRESA I INTERNET STRANICA NARUČIOCA

JKP “Vodovod i kanalizacija” Subotica
Trg Lazara Nešića 9/a
www.vodovodsu.rs

VRSTA POSTUPKA JAVNE NABAVKE

Predmetna javna nabavka se sprovodi u otvorenom postupku, u skladu sa Zakonom i podzakonskim aktima kojima se uređuju javne nabavke.

PREDMET JAVNE NABAVKE

Predmet javne nabavke br. 46/7-2018 su dobra: **Oprema za poboljšanje efikasnosti centralnog postrojenja za prečišćavanje otpadnih voda sa ciljem prilagodavanja recipijenta:**

- partija 1: Pumpe za transport primarnog mulja
- partija 2: Pumpe za transport ugušćenog i digestovanog mulja
- partija 3: Delovi za IQ senzor net sistem
- partija 4: Sonde za merenje pH i EP
- partija 5: Pumpa za FeCl₃
- partija 6: Regulator rada duvaljke

Cilj postupka

Postupak javne nabavke se sprovodi radi **zaključenja ugovora o javnoj nabavci.**

Naručilac će zaključiti ugovor sa najuspešnijim ponuđačem za svaku partiju posebno, sa rokom važenja do godinu dana.

REZERVISANA JAVNA NABAVKA

- nije rezervisana javna nabavka

ELEKTRONSKA LICITACIJA:

- nije elektronska licitacija

KONTAKT

Kontakt: Lukić Karolina mast.ekon. (javne.nabavke@vodovodsu.rs) fax 024/557-700

***Napomena:** konkursna dokumentacija ima 177 strana

2 PODACI O PREDMETU JAVNE NABAVKE

1. Vrsta postupka javne nabavke:

Predmetna javna nabavka se sprovodi u otvorenom postupku, u skladu sa Zakonom i podzakonskim aktima kojima se uređuju javne nabavke.

2. Predmet javne nabavke broj 46/7-2018 su dobra: **Oprema za poboljšanje efikasnosti centralnog postrojenja za prečišćavanje otpadnih voda sa ciljem prilagodavanja recipijenta.**

- Naziv i oznaka iz opšteg rečnika nabavke: 42122000 pumpe, 33141641 sonde

3. Nabavka je oblikovana u 6 partija:

- partija 1: Pumpe za transport primarnog mulja
- partija 2: Pumpe za transport ugušćenog i digestovanog mulja
- partija 3: Delovi za IQ senzor net sistem
- partija 4: Sonde za merenje pH i EP
- partija 5: Pumpa za FeCl₃
- partija 6: Regulator rada duvaljke

3 VRSTA, SPECIFIKACIJA, KOLIČINA I OPIS DOBARA, KVALITET, ROK ISPORUKE DOBARA I PLAĆANJA, MESTO ISPORUKE DOBARA

Vrsta, specifikacija, i opis dobara koji su predmet javne nabavke detaljno su prikazani u obrascima broj 17, 31, 45, 59, 73, 87 - Tehnička specifikacija

-Partija 1: Pumpe za transport primarnog mulja

Rok isporuke: u roku do 10 nedelja od pismene narudžbe naručioca

Mesto isporuke: fco naručilac, Postrojenje za prečišćavanje otpadnih voda, Aleksandrovi salaši BB, Subotica

Način plaćanja: 50% nakon isporuke u roku do 30 dana, a ostatak od 50% nakon isporuke u roku do 60 dana

Garantni rok: 1 godina

-Partija 2: Pumpe za transport ugušćenog i digestovanog mulja

Rok isporuke: u roku do 10 nedelja od pismene narudžbe naručioca

Mesto isporuke: fco naručilac, Postrojenje za prečišćavanje otpadnih voda, Aleksandrovi salaši BB, Subotica

Način plaćanja: 50% avans, a ostatak od 50% nakon isporuke u roku do 30 dana

Garantni rok: 1 godina

-Partija 3: Delovi za IQ senzor net sistem

Rok isporuke: u roku do 6 nedelja od pismene narudžbe naručioca

Mesto isporuke: fco naručilac, Postrojenje za prečišćavanje otpadnih voda, Aleksandrovi salaši BB, Subotica

Način plaćanja: nakon isporuke u roku do 45 dana

Garantni rok: 1 godina

-Partija 4: Sonde za merenje pH i EP

Rok isporuke: u roku do 24 dana od pismene narudžbe naručioca

Mesto isporuke: fco naručilac, Postrojenje za prečišćavanje otpadnih voda, Aleksandrovi salaši BB, Subotica

Način plaćanja: nakon isporuke u roku do 45 dana

Garantni rok: 1 godina

-Partija 5: Pumpa za FeCl₃

Rok isporuke: u roku do 10 nedelja od pismene narudžbe naručioca

Mesto isporuke: fco naručilac, Postrojenje za prečišćavanje otpadnih voda, Aleksandrovi salaši BB, Subotica

Način plaćanja: nakon isporuke u roku do 45 dana

Garantni rok: 1 godina

-Partija 6: Regulator rada duvaljke

Rok isporuke: u roku do 45 dana od pismene narudžbe naručioca

Mesto isporuke: fco naručilac, Postrojenje za prečišćavanje otpadnih voda, Aleksandrovi salaši BB, Subotica

Način plaćanja: 50% avans, a ostatak od 50% nakon isporuke u roku do 45 dana

Garantni rok: 2 godine

4 UPUTSTVO PONUĐAČIMA KAKO DA SAČINE PONUDU – ZA SVE PARTIJE

1. **Podaci o jeziku na kojem mora da bude sastavljena ponuda**

Ponuda mora da bude sastavljena na srpskom jeziku.

U skladu sa članom 18. Zakona o javnim nabavkama Republike Srbije („Službeni glasnik RS“ broj 124/2012,14/2015, 68/2015), ponuda se može dostaviti i na stranom jeziku u delu koji se odnosi na dokazivanje obaveznih i dodatnih uslova a posebno u delu ponuđenih tehničkih karakteristika, kvaliteta i tehničke dokumentacije, na nekom od evropskih jezika (preporuka je na engleskom jeziku) **uz obavezan prevod i overu od strane ovlašćenog sudskog** ili upravnog organa, javnog beležnika ili drugog nadležnog organa.

U slučaju spora relevantna je verzija konkursne dokumentacije, odnosno ponude, na srpskom jeziku.

2. **Zahtevi u pogledu načina na koji ponuda mora biti sačinjena**

Ponudu treba odštampati ili čitko napisati i istu treba da potpiše i pečatira ponuđač, na originalnim obrascima i modelu ugovora.

Ponuđač dostavlja jednu ponudu, u pisanom obliku. Ako ponuđač dostavi više ponuda, sve ponude tog ponuđača biće odbijene kao neispravne.

Ponudu može podneti ponuđač koji nastupa samostalno, ponuđač koji nastupa sa podizvođačima i grupa ponuđača koja podnosi zajedničku ponudu.

Ponuđač može da podnese samo jednu ponudu. Ponuđač koji je samostalno podneo ponudu ne može istovremeno da učestvuje u zajedničkoj ponudi ili kao podizvođač.

Ako ponuđač u ponudi navede da će delimično izvršenje nabavke poveriti podizvođaču, dužan je da navede naziv ponuđača, a ukoliko ugovor između naručioca i ponuđača bude zaključen, taj podizvođač će biti naveden u sporazumu.

Ponuđač je dužan da za podizvođače dostavi dokaze o ispunjenosti obaveznih uslova iz čl.75.st.1.tač.1) do 4) Zakona o javnim nabavkama, a dokaz o ispunjenosti uslova iz čl. 75 st.1. Tačka 5. ovog Zakona za deo nabavke koji će izvršiti preko podizvođača, na način određen čl.77. Zakona.

Ponudu može podneti grupa ponuđača. Svaki ponuđač iz grupe ponuđača mora da ispuni obavezne uslove iz čl.75. st.1. tač. 1) do 4) Zakona o javnim nabavkama, a dodatne uslove ispunjavaju zajedno.

Uslov iz čl. 75 st.1 tač. 5 ovog Zakona dužan je da ispuni ponuđač iz grupe ponuđača kojem je povereno izvršenje dela nabavke za koji je neophodna ispunjenost tog uslova.

Sastavni deo zajedničke ponude je sporazum kojim se ponuđači iz grupe međusobno i prema naručiocu obavezuju na izvršenje javne nabavke, a koji obavezno sadrži podatke propisane čl. 81. st.4. Zakona.

Poželjno je da svi dokumenti, podneti u ponudi, budu povezani trakom u celinu i zapečaćeni, tako da se ne mogu naknadno ubacivati, odstranjivati ili zamenjivati pojedinačni listovi, odnosno prilozima, a da se vidno ne oštete listovi ili pečat.

Ponuđač podnosi ponudu u zapečaćenoj koverti, tako da se pri otvaranju može proveriti da li je zatvorena onako kako je predata.

Ponude, sa pripadajućom dokumentacijom, dostavljaju se u zatvorenoj i zapečaćenoj koverti na adresu naručioca – JKP „Vodovod i kanalizacija“ Subotica, Trg Lazara Nešića 9/a, Upravna zgrada, II sprat Služba javnih nabavki, sa obaveznom naznakom na licu koverta: „*Ne otvarati – Oprema za poboljšanje efikasnosti centralnog postrojenja za prečišćavanje otpadnih voda sa ciljem prilagodavanja recipijenta _____ (navesti partiju) “ JN broj 46/7-2018, poštom ili lično na adresu naručioca.*

Na poledini koverta obavezno navesti pun naziv, adresu, broj telefona i faksa ponuđača kao i ime osobe za kontakt i e-mail.

Blagovremenim će se smatrati sve ponude koje fizički stignu na adresu: **JKP „Vodovod i kanalizacija“ Subotica, Trg Lazara Nešića 9/a, najkasnije do 20.08.2018. godine do 9,00 časova.**

Blagovremene ponude Komisija za sprovođenje javne nabavke će otvoriti javno dana 20.08.2018. godine u 09:30 časova, u kancelariji Službe za javne nabavke na drugom spratu Upravne zgrade u sedištu JKP „Vodovod i kanalizacija“ Subotica, Trg Lazara Nešića 9/a.

Sva zainteresovana lica mogu prisustvovati otvaranju ponuda. Predstavnici ponuđača, pre početka postupka otvaranja moraju predati Komisiji za javnu nabavku pismeno ovlašćenje za učešće u postupku otvaranja ponuda, izdato na memorandumu ponuđača, overeno pečatom i potpisom ovlašćenog lica i ličnu kartu na uvid.

U slučaju da prisutno lice ne dostavi ovlašćenje ono ne može komentarisati i davati primedbe na tok otvaranja ponuda.

Naručilac će sve neblagovremene ponude nakon okončanja postupka otvaranja ponuda, neotvorene vratiti ponuđaču, sa naznakom na koverti ponude da je neblagovremena.

Neblagovremena ponuda je ponuda koja je primljena od strane naručioca nakon isteka roka određenog u pozivu i konkursnoj dokumentaciji.

Naručilac će odbiti sve neodgovarajuće ponude i neprihvatljive ponude.

BITNI NEDOSTACI PONUDE SU:

- 1) ukoliko ponuđač ne dokaže da ispunjava obavezne uslove za učešće
- 2) ukoliko ponuđač ne dokaže da ispunjava dodatne uslove (u slučaju kada su dodatni uslovi propisani konkursnom dokumentacijom)
- 3) ukoliko ponuđač nije dostavio traženo sredstvo obezbeđenja (u slučaju kada je ono zahtevano kao obavezni sadržaj ponude)
- 4) ukoliko je ponuđeni rok važenja ponude kraći od propisanog
- 5) ukoliko ponuda sadrži druge nedostatke zbog kojih nije moguće utvrditi stvarnu sadržinu ponude ili nije moguće uporediti je sa drugim ponudama

Blagovremena ponuda je ponuda koja je primljena od strane naručioca u roku određenom u pozivu za podnošenje ponuda.

Odgovarajuća ponuda je ponuda koja je blagovremena, i za koju je utvrđeno da potpuno ispunjava sve uslove iz tehničke specifikacije.

Prihvatljiva ponuda je ponuda koja je blagovremena, koju naručilac nije odbio zbog bitnih nedostataka, koja je odgovarajuća, koja ne ograničava, niti uslovljava prava naručioca ili obaveze ponuđača i koja ne prelazi iznos procenjene vrednosti javne nabavke.

3. Naručilac će ponudu odbiti ako:

Biće odbijene sve neodgovarajuće i neprihvatljive ponude.

4. Obaveštenje o mogućnosti da ponuđač ponudu može podneti za jednu ili više partija i uputstvo o načinu na koji ponuda mora da bude podneta, ukoliko je predmet javne nabavke oblikovan po partijama

Ova nabavka je oblikovana u šest istovrsnih celina (partija).

Ponuđač može podneti ponudu za jednu, dve, tri, četiri, pet ili za svih šest partija.

5. Obaveštenje o mogućnosti podnošenja ponude sa varijantama

Ponuda sa varijantama nije dopuštena.

6. Način izmene, dopune i opoziva ponude

Ponuđač može da izmeni, dopuni ili povuče ponudu pisanim obaveštenjem pre isteka roka za podnošenje ponuda.

Ukoliko se izmena ponude odnosi na ponuđenu cenu, cena mora biti izražena u dinarskom iznosu, a ne u procentima.

Način obračuna cene u slučaju izmene ponude kroz izmenu cene, vršiće se korekcijom ponuđene osnovne cene po pojedinačnim pozicijama ili jediničnim cenama, na način linearne korekcije u zavisnosti od konačne ukupne cene nakon izvršene izmene ponude.

Svako obaveštenje o izmenama, dopunama ili povlačenju ponude biće pripremljeno, označeno i dostavljeno sa oznakom na koverti:

„Izmena ponude za javnu nabavku – Oprema za poboljšanje efikasnosti centralnog postrojenja za prečišćavanje otpadnih voda sa ciljem prilagodavanja recipijenta _____ (navesti partiju), JN br 46/7-2018 - NE OTVARATI” ili

„Dopuna ponude za javnu nabavku - Oprema za poboljšanje efikasnosti centralnog postrojenja za prečišćavanje otpadnih voda sa ciljem prilagodavanja recipijenta _____ (navesti partiju), JN br 46/7-2018 - NE OTVARATI” ili

„Opoziv ponude za javnu nabavku – Oprema za poboljšanje efikasnosti centralnog postrojenja za prečišćavanje otpadnih voda sa ciljem prilagodavanja recipijenta _____ (navesti partiju), JN br 46/7-2018 - NE OTVARATI” ili

„Izmena i dopuna ponude za javnu nabavku – Oprema za poboljšanje efikasnosti centralnog postrojenja za prečišćavanje otpadnih voda sa ciljem prilagodavanja recipijenta _____ (navesti partiju), JN br 46/7-2018 - NE OTVARATI” .

Na poleđini koverta ili na kutiji navesti naziv i adresu ponuđača. U slučaju da ponudu podnosi grupa ponuđača, na koverti je potrebno naznačiti da se radi o grupi ponuđača i navesti nazive i adresu svih učesnika u zajedničkoj ponudi.

Po isteku roka za podnošenje ponuda ponuđač ne može da povuče niti da menja svoju ponudu.

7. Obaveštenje da ponuđač koji je samostalno podneo ponudu ne može istovremeno da učestvuje u zajedničkoj ponudi ili kao podizvođač, niti da učestvuje u više zajedničkih ponuda

Ponuđač može da podnese samo jednu ponudu.

Ponuđač koji je samostalno podneo ponudu ne može istovremeno da učestvuje u zajedničkoj ponudi ili kao podizvođač, niti isto lice može učestvovati u više zajedničkih ponuda.

8. Ponuda sa podizvođačem

Ako ponuđač u ponudi navede da će delimično izvršenje nabavke poveriti podizvođaču, dužan je da navede naziv podizvođača, a ukoliko ugovor između naručioca i ponuđača bude zaključen, taj podizvođač će biti naveden u sporazumu.

Ponuđač je dužan da u ponudi navede procenat ukupne vrednosti nabavke koji će poveriti podizvođaču, a koji ne može biti veći od 50% kao i deo predmeta nabavke koji će izvršiti preko podizvođača.

Naručilacu ovom postupku ne predviđa primenu odredbi stava 9. i 10. člana 80. Zakona o javnim nabavkama.

Ponuđač u potpunosti odgovara naručiocu za izvršenje ugovorene predmetne javne nabavke bez obzira na broj podizvođača.

Ponuđač je dužan da dostavi naručiocu popunjen, potpisan i overen obrazac 11 –Izjava ponuđača o angažovanju podizvođača.

Sve obrasce u ponudi potpisuje i overava ponuđač, izuzev obrasca 11-koji popunjava, potpisuje i overava podizvođač u svoje ime.

Ponuđač je dužan da za podizvođače dostavi dokaze o ispunjenosti obaveznih uslova iz člana 75. stav 1. tač 1) do 4) ovog zakona, a dokaz o ispunjenosti uslova iz člana 75. stav 1. tačka 5) ovog zakona za deo nabavke koji će izvršiti preko podizvođača.

Ako je za izvršenje dela javne nabavke čija vrednost ne prelazi 10% ukupne vrednosti javne nabavke potrebno ispuniti obavezan uslov iz člana 75. stav 1. tačka 5) ovog zakona ponuđač može dokazati ispunjenost tog uslova preko podizvođača kojem je poverio izvršenje tog dela nabavke.

9. Zajednička ponuda

Ponudu može podneti grupa ponuđača kao zajedničku ponudu.

Svaki ponuđač iz grupe ponuđača mora da ispuni obavezne uslove iz člana 75. stav 1. tačka 1) do 4) Zakona o javnim nabavkama, a dodatne uslove ispunjavaju zajedno.

Uslov iz člana 75. stav 1. tačka 5) ovog zakona dužan je da ispuni ponuđač iz grupe ponuđača kojem je povereno izvršenje dela nabavke za koji je neophodna ispunjenost tog uslova.

Sastavni deo zajedničke ponude je sporazum kojim se ponuđači iz grupe međusobno i prema naručiocu obavezuju na izvršenje javne nabavke, a koji sadrži:

1) podatke o članu grupe koji će biti nosilac posla, odnosno koji će podneti ponudu i koji će zastupati grupu ponuđača pred naručiocem i

2) opis poslova svakog od ponuđača iz grupe ponuđača u izvršenju ugovora.

Ponuđači koji podnesu zajedničku ponudu odgovaraju neograničeno solidarno prema naručiocu.

10. Zahtevi u pogledu roka važenja ponude

Rok važenja ponude obavezno se navodi u ponudi i ne može biti kraći od **90 (devedeset) dana** od dana otvaranja ponude.

U slučaju isteka roka važenja ponude, naručilac je dužan da u pisanom obliku zatraži od ponuđača produženje roka važenja ponude.

Ponuđač koji prihvati zahtev za produženje roka važenja ponude na može menjati ponudu.

Napomena: Ponuđač ponuđeni rok važenja ponude navodi u Obrascu ponude.

11. Valuta i način na koji mora biti navedena i izražena cena u ponudi

Cena mora biti iskazana u dinarima, sa i bez poreza na dodatu vrednost, sa uračunatim svim troškovima koje ponuđač ima u realizaciji predmetne javne nabavke, s tim da će se za ocenu ponude uzimati u obzir cena bez poreza na dodatu vrednost.

U cenu je uračunata cena svih pripadajućih troškova (troškovi transporta, carine, špedicije itd).

Cena je fiksna i ne može se menjati.

Ukoliko vrednost srednjeg kursa evra u dinarima poraste za više od 10% u odnosu na vrednost srednjeg kursa evra na dan zaključenja ugovora, cena dobara se može povećati najviše do iznosa povećanja vrednosti kursa evra.

Ukoliko dođe do navedenih povećanja cena Ponuđač je u obavezi da se pismenim putem obrati naručiocu i ukoliko je povećanje cena opravdano sačinice se aneks ugovora.

Ako je u ponudi iskazana neuobičajeno niska cena, naručilac će postupiti u skladu sa članom 92. Zakona.

Ako ponuđena cena uključuje i uveznu carinu i druge dažbine, ponuđač je dužan da taj deo odvojeno iskaže u dinarima.

12. Podaci o vrsti, sadržini, načinu podnošenja, visini i rokovima obezbeđenja ispunjenja obaveza ponuđača

-Partija 1: Pumpe za transport primarnog mulja

Izabrani ponuđač se obavezuje da u roku od najduže 15 dana od dana zaključenja ugovora preda naručiocu sredstva finansijskog obezbeđenja:

- **Sredstvo finansijskog obezbeđenja za dobro izvršenje posla** i to blanko sopstvenu menicu, koja mora biti evidentirana u Registru menica i ovlašćenja Narodne banke Srbije. Menica mora biti overena pečatom i potpisana od strane lica ovlašćenog za zastupanje, a uz istu mora biti dostavljeno popunjeno i overeno menično ovlašćenje – pismo, sa naznačenim iznosom od 10% od ukupne ugovorene vrednosti bez PDV- a. Uz menicu mora biti dostavljena kopija kartona deponovanih potpisa koji je izdat od strane poslovne banke koju ponuđač navodi u meničnom ovlašćenju – pismu. Rok važenja menice je **30** dana duži od isteka roka za konačno izvršenje posla. Ako se za vreme trajanja ugovora promene rokovi za izvršenje ugovorne obaveze, važnost menice za dobro izvršenje posla mora da se produži. Naručilac će unovčiti menicu za dobro izvršenje posla u slučaju da ponuđač ne bude izvršavao svoje ugovorne obaveze na način predviđen ugovorom.

- Sredstvo finansijskog obezbeđenja za otklanjanje grešaka u garantnom roku i to blanko sopstvenu menicu, koja mora biti evidentirana u Registru menica i ovlašćenja Narodne banke Srbije. Menica mora biti overena pečatom i potpisana od strane lica ovlašćenog za zastupanje, a uz istu mora biti dostavljeno popunjeno i overeno menično ovlašćenje – pismo, sa naznačenim iznosom od 10% od ukupne vrednosti ugovora bez PDV-a.

Uz menice mora biti dostavljena kopija kartona deponovanih potpisa koji je izdat od strane poslovne banke koju ponuđač navodi u meničnom ovlašćenju – pismu. Rok važenja menica je 5 dana duži od garantnog roka.

Naručilac će unovčiti menicu za otklanjanje grešaka u garantnom roku u slučaju da izabrani ponuđač ne izvrši obavezu otklanjanja kvara koji bi mogao da umanjí mogućnost korišćenja predmeta ugovora u garantnom roku.

Po izvršenju ugovorenih obaveza Ponuđaču će menice biti vraćene.

Ukoliko ponuđač ne dostavi sredstva finansijskog obezbeđenja u rokovima iz ove konkursne dokumentacije, Naručilac će ugovor raskinuti i ima pravo potraživanja naknade štete nastale usled neispunjavanja ove obaveze ponuđača.

-Partija 2: Pumpe za transport ugušćenog i digestovanog mulja

Izabrani ponuđač se obavezuje da u roku od najduže 15 dana od dana zaključenja ugovora preda naručilocu sredstva finansijskog obezbeđenja:

- Sredstvo finansijskog obezbeđenja za povraćaj avansnog plaćanja i to blanko sopstvenu menicu, koja mora biti evidentirana u Registru menica i ovlašćenja Narodne banke Srbije. Menica mora biti overena pečatom i potpisana od strane lica ovlašćenog za zastupanje, a uz istu mora biti dostavljeno popunjeno i overeno menično ovlašćenje – pismo, sa naznačenim iznosom u visini plaćenog avansa sa PDV-om i mora da traje sve do konačne isporuke dobara. Kupac ne može isplatiti nijedan iznos pre nego što primi traženo sredstvo finansijskog obezbeđenja za povraćaj avansnog plaćanja. Uz menicu mora biti dostavljena kopija kartona deponovanih potpisa koji je izdat od strane poslovne banke koju Prodavac navodi u meničnom ovlašćenju – pismu.

- Sredstvo finansijskog obezbeđenja za dobro izvršenje posla i to blanko sopstvenu menicu, koja mora biti evidentirana u Registru menica i ovlašćenja Narodne banke Srbije. Menica mora biti overena pečatom i potpisana od strane lica ovlašćenog za zastupanje, a uz istu mora biti dostavljeno popunjeno i overeno menično ovlašćenje – pismo, sa naznačenim iznosom od 10% od ukupne ugovorene vrednosti bez PDV- a. Uz menicu mora biti dostavljena kopija kartona deponovanih potpisa koji je izdat od strane poslovne banke koju ponuđač navodi u meničnom ovlašćenju – pismu. Rok važenja menice je **30** dana duži od isteka roka za konačno izvršenje posla. Ako se za vreme trajanja ugovora promene rokovi za izvršenje ugovorne obaveze, važnost menice za dobro izvršenje posla mora da se produži. Naručilac će unovčiti menicu za dobro izvršenje posla u slučaju da ponuđač ne bude izvršavao svoje ugovorne obaveze na način predviđen ugovorom.

- Sredstvo finansijskog obezbeđenja za otklanjanje grešaka u garantnom roku i to blanko sopstvenu menicu, koja mora biti evidentirana u Registru menica i ovlašćenja Narodne banke Srbije. Menica mora biti overena pečatom i potpisana od strane lica ovlašćenog za zastupanje, a uz istu mora biti dostavljeno popunjeno i overeno menično ovlašćenje – pismo, sa naznačenim iznosom od 10% od ukupne vrednosti ugovora bez PDV-a.

Uz menice mora biti dostavljena kopija kartona deponovanih potpisa koji je izdat od strane poslovne banke koju ponuđač navodi u meničnom ovlašćenju – pismu. Rok važenja menica je 5 dana duži od garantnog roka.

Naručilac će unovčiti menicu za otklanjanje grešaka u garantnom roku u slučaju da izabrani ponuđač ne izvrši obavezu otklanjanja kvara koji bi mogao da umanjí mogućnost korišćenja predmeta ugovora u garantnom roku.

Po izvršenju ugovorenih obaveza Ponuđaču će menice biti vraćene.

Ukoliko ponuđač ne dostavi sredstva finansijskog obezbeđenja u rokovima iz ove konkursne dokumentacije, Naručilac će ugovor raskinuti i ima pravo potraživanja naknade štete nastale usled neispunjavanja ove obaveze ponuđača.

-Partija 3: Delovi za IQ senzor net sistem

Izabrani ponuđač se obavezuje da u roku od najduže 15 dana od dana zaključenja ugovora preda naručilocu sredstva finansijskog obezbeđenja:

- Sredstvo finansijskog obezbeđenja za dobro izvršenje posla i to blanko sopstvenu menicu, koja mora biti evidentirana u Registru menica i ovlašćenja Narodne banke Srbije. Menica mora biti overena pečatom i potpisana od strane lica ovlašćenog za zastupanje, a uz istu mora biti dostavljeno popunjeno i overeno menično ovlašćenje – pismo, sa naznačenim iznosom od 10% od ukupne ugovorene vrednosti bez PDV-a. Uz menicu mora biti dostavljena kopija kartona deponovanih potpisa koji je izdat od strane poslovne banke koju ponuđač navodi u meničnom ovlašćenju – pismu. Rok važenja menice je **30** dana duži od isteka roka za konačno izvršenje posla. Ako se za vreme trajanja ugovora promene rokovi za izvršenje ugovorne obaveze, važnost menice za dobro izvršenje posla mora da se produži. Naručilac će unovčiti menicu za dobro izvršenje posla u slučaju da ponuđač ne bude izvršavao svoje ugovorne obaveze na način predviđen ugovorom.

- Sredstvo finansijskog obezbeđenja za otklanjanje grešaka u garantnom roku i to blanko sopstvenu menicu, koja mora biti evidentirana u Registru menica i ovlašćenja Narodne banke Srbije. Menica mora biti overena pečatom i potpisana od strane lica ovlašćenog za zastupanje, a uz istu mora biti dostavljeno popunjeno i overeno menično ovlašćenje – pismo, sa naznačenim iznosom od 10% od ukupne vrednosti ugovora bez PDV-a.

Uz menice mora biti dostavljena kopija kartona deponovanih potpisa koji je izdat od strane poslovne banke koju ponuđač navodi u meničnom ovlašćenju – pismu. Rok važenja menica je 5 dana duži od garantnog roka.

Naručilac će unovčiti menicu za otklanjanje grešaka u garantnom roku u slučaju da izabrani ponuđač ne izvrši obavezu otklanjanja kvara koji bi mogao da umanjí mogućnost korišćenja predmeta ugovora u garantnom roku.

Po izvršenju ugovorenih obaveza Ponuđaču će menice biti vraćene.

Ukoliko ponuđač ne dostavi sredstva finansijskog obezbeđenja u rokovima iz ove konkursne dokumentacije, Naručioc će ugovor raskinuti i ima pravo potraživanja naknade štete nastale usled neispunjavanja ove obaveze ponuđača.

-Partija 4: Sonde za merenje pH i EP

Izabrani ponuđač se obavezuje da u roku od najduže 15 dana od dana zaključenja ugovora preda naručiocu sredstva finansijskog obezbeđenja:

- **Sredstvo finansijskog obezbeđenja za dobro izvršenje posla** i to blanko sopstvenu menicu, koja mora biti evidentirana u Registru menica i ovlašćenja Narodne banke Srbije. Menica mora biti overena pečatom i potpisana od strane lica ovlašćenog za zastupanje, a uz istu mora biti dostavljeno popunjeno i overeno menično ovlašćenje – pismo, sa naznačenim iznosom od 10% od ukupne ugovorene vrednosti bez PDV- a. Uz menicu mora biti dostavljena kopija kartona deponovanih potpisa koji je izdat od strane poslovne banke koju ponuđač navodi u meničnom ovlašćenju – pismu. Rok važenja menice je **30** dana duži od isteka roka za konačno izvršenje posla. Ako se za vreme trajanja ugovora promene rokovi za izvršenje ugovorne obaveze, važnost menice za dobro izvršenje posla mora da se produži. Naručilac će unovčiti menicu za dobro izvršenje posla u slučaju da ponuđač ne bude izvršavao svoje ugovorne obaveze na način predviđen ugovorom.

- **Sredstvo finansijskog obezbeđenja za otklanjanje grešaka u garantnom roku** i to blanko sopstvenu menicu, koja mora biti evidentirana u Registru menica i ovlašćenja Narodne banke Srbije. Menica mora biti overena pečatom i potpisana od strane lica ovlašćenog za zastupanje, a uz istu mora biti dostavljeno popunjeno i overeno menično ovlašćenje – pismo, sa naznačenim iznosom od 10% od ukupne vrednosti ugovora bez PDV- a.

Uz menice mora biti dostavljena kopija kartona deponovanih potpisa koji je izdat od strane poslovne banke koju ponuđač navodi u meničnom ovlašćenju – pismu. Rok važenja menica je 5 dana duži od garantnog roka.

Naručilac će unovčiti menicu za otklanjanje grešaka u garantnom roku u slučaju da izabrani ponuđač ne izvrši obavezu otklanjanja kvara koji bi mogao da umanjí mogućnost korišćenja predmeta ugovora u garantnom roku.

Po izvršenju ugovorenih obaveza Ponuđaču će menice biti vraćene.

Ukoliko ponuđač ne dostavi sredstva finansijskog obezbeđenja u rokovima iz ove konkursne dokumentacije, Naručioc će ugovor raskinuti i ima pravo potraživanja naknade štete nastale usled neispunjavanja ove obaveze ponuđača.

-Partija 5: Pumpa za FeCl₃

Izabrani ponuđač se obavezuje da u roku od najduže 15 dana od dana zaključenja ugovora preda naručiocu sredstva finansijskog obezbeđenja:

- **Sredstvo finansijskog obezbeđenja za dobro izvršenje posla** i to blanko sopstvenu menicu, koja mora biti evidentirana u Registru menica i ovlašćenja Narodne banke Srbije. Menica mora biti overena pečatom i potpisana od strane lica ovlašćenog za zastupanje, a uz istu mora biti dostavljeno popunjeno i overeno menično ovlašćenje – pismo, sa naznačenim iznosom od 10% od ukupne ugovorene vrednosti bez PDV- a. Uz menicu mora biti dostavljena kopija kartona deponovanih potpisa koji je izdat od strane poslovne banke koju ponuđač navodi u meničnom ovlašćenju – pismu. Rok važenja menice je **30** dana duži od isteka roka za konačno izvršenje posla. Ako se za vreme trajanja ugovora promene rokovi za izvršenje ugovorne obaveze, važnost menice za dobro izvršenje posla mora da se produži. Naručilac će unovčiti menicu za dobro izvršenje posla u slučaju da ponuđač ne bude izvršavao svoje ugovorne obaveze na način predviđen ugovorom.

- **Sredstvo finansijskog obezbeđenja za otklanjanje grešaka u garantnom roku** i to blanko sopstvenu menicu, koja mora biti evidentirana u Registru menica i ovlašćenja Narodne banke Srbije. Menica mora biti overena pečatom i potpisana od strane lica ovlašćenog za zastupanje, a uz istu mora biti dostavljeno popunjeno i overeno menično ovlašćenje – pismo, sa naznačenim iznosom od 10% od ukupne vrednosti ugovora bez PDV- a.

Uz menice mora biti dostavljena kopija kartona deponovanih potpisa koji je izdat od strane poslovne banke koju ponuđač navodi u meničnom ovlašćenju – pismu. Rok važenja menica je 5 dana duži od garantnog roka.

Naručilac će unovčiti menicu za otklanjanje grešaka u garantnom roku u slučaju da izabrani ponuđač ne izvrši obavezu otklanjanja kvara koji bi mogao da umanjí mogućnost korišćenja predmeta ugovora u garantnom roku.

Po izvršenju ugovorenih obaveza Ponuđaču će menice biti vraćene.

Ukoliko ponuđač ne dostavi sredstva finansijskog obezbeđenja u rokovima iz ove konkursne dokumentacije, Naručilac će ugovor raskinuti i ima pravo potraživanja naknade štete nastale usled neispunavanja ove obaveze ponuđača.

-Partija 6: Regulator rada duvaljke

Izabrani ponuđač se obavezuje da u roku od najduže 15 dana od dana zaključenja ugovora preda naručiocu sredstva finansijskog obezbeđenja:

- **Sredstvo finansijskog obezbeđenja za povraćaj avansnog plaćanja** i to blanko sopstvenu menicu, koja mora biti evidentirana u Registru menica i ovlašćenja Narodne banke Srbije. Menica mora biti overena pečatom i potpisana od strane lica ovlašćenog za zastupanje, a uz istu mora biti dostavljeno popunjeno i overeno menično ovlašćenje – pismo, sa naznačenim iznosom u visini plaćenog avansa sa PDV-om i mora da traje sve do konačne isporuke dobara. Kupac ne može isplatiti nijedan iznos pre nego što primi traženo sredstvo finansijskog obezbeđenja za povraćaj avansnog plaćanja. Uz menicu mora biti dostavljena kopija kartona deponovanih potpisa koji je izdat od strane poslovne banke koju Prodavac navodi u meničnom ovlašćenju – pismu.

- **Sredstvo finansijskog obezbeđenja za dobro izvršenje posla** i to blanko sopstvenu menicu, koja mora biti evidentirana u Registru menica i ovlašćenja Narodne banke Srbije. Menica mora biti overena pečatom i potpisana od strane lica ovlašćenog za zastupanje, a uz istu mora biti dostavljeno popunjeno i overeno menično ovlašćenje – pismo, sa naznačenim iznosom od 10% od ukupne ugovorene vrednosti bez PDV- a. Uz menicu mora biti dostavljena kopija kartona deponovanih potpisa koji je izdat od strane poslovne banke koju ponuđač navodi u meničnom ovlašćenju – pismu. Rok važenja menice je **30** dana duži od isteka roka za konačno izvršenje posla. Ako se za vreme trajanja ugovora promene rokovi za izvršenje ugovorne obaveze, važnost menice za dobro izvršenje posla mora da se produži. Naručilac će unovčiti menicu za dobro izvršenje posla u slučaju da ponuđač ne bude izvršavao svoje ugovorne obaveze na način predviđen ugovorom.

- **Sredstvo finansijskog obezbeđenja za otklanjanje grešaka u garantnom roku** i to blanko sopstvenu menicu, koja mora biti evidentirana u Registru menica i ovlašćenja Narodne banke Srbije. Menica mora biti overena pečatom i potpisana od strane lica ovlašćenog za zastupanje, a uz istu mora biti dostavljeno popunjeno i overeno menično ovlašćenje – pismo, sa naznačenim iznosom od 10% od ukupne vrednosti ugovora bez PDV- a.

Uz menice mora biti dostavljena kopija kartona deponovanih potpisa koji je izdat od strane poslovne banke koju ponuđač navodi u meničnom ovlašćenju – pismu. Rok važenja menica je 5 dana duži od garantnog roka.

Naručilac će unovčiti menicu za otklanjanje grešaka u garantnom roku u slučaju da izabrani ponuđač ne izvrši obavezu otklanjanja kvara koji bi mogao da umanjí mogućnost korišćenja predmeta ugovora u garantnom roku.

Po izvršenju ugovorenih obaveza Ponuđaču će menice biti vraćene.

Ukoliko ponuđač ne dostavi sredstva finansijskog obezbeđenja u rokovima iz ove konkursne dokumentacije, Naručilac će ugovor raskinuti i ima pravo potraživanja naknade štete nastale usled neispunjavanja ove obaveze ponuđača.

13. Zaštita podataka

Naručilac je dužan da:

1. čuva kao poverljive sve podatke o ponuđačima sadržane u ponudi koje je kao takve, u skladu sa zakonom, ponuđač označio u ponudi;
2. odbije davanje informacije koja bi značila povredu poverljivosti podataka dobijenih u ponudi;
3. čuva kao poslovnu tajnu imena, zainteresovanih lica i ponuđača, kao i podatke o podnetim ponudama, do isteka roka predviđenog za otvaranje ponuda.

Neće se smatrati poverljivim dokazi o ispunjenosti obaveznih uslova, cena i ostali podaci iz ponude koji su od značaja za primenu elemenata kriterijuma i rangiranje ponude.

14. Dodatne informacije i pojašnjenja kod naručioca

Zainteresovano lice može, u pisanom obliku tražiti od naručioca dodatne informacije ili pojašnjenja u vezi sa pripremanjem ponude, pri čemu može da ukaže naručiocu i na eventualno uočene nedostatke i nepravilnosti u konkursnoj dokumentaciji, najkasnije 5 (pet) dana pre isteka roka za podnošenje ponude.

Naručilac će u roku od 3 (tri) dana od dana prijema zahteva objaviti odgovor na Portalu javnih nabavki i na svojoj internet stranici.

Komunikacija u vezi sa dodatnim informacijama, pojašnjenjima i odgovorima vrši se na način određen članom 20. Zakona o javnim nabavkama.

Zahtev za dodatnim informacijama ili pojašnjenjima u vezi sa pripremanjem ponude zainteresovano lice će uputiti na sledeću adresu naručioca: JKP "Vodovod i kanalizacija" Subotica, Trg Lazara Nešića 9/a, sa napomenom: „Zahtev za dodatnim informacijama ili pojašnjenjima konkursne dokumentacije za nabavku dobara: **Oprema za poboljšanje efikasnosti centralnog postrojenja za prečišćavanje otpadnih voda sa ciljem prilagođavanja recipijenta _____ (navesti partiju), JN broj 46/7-2018,** na faks: 024/557-700 ili putem elektronske pošte na email: javne.nabavke@vodovodsu.rs.

Ukoliko zainteresovano lice uputi Zahtev za dodatnim informacijama ili pojašnjenjima putem elektronske pošte na email: javne.nabavke@vodovodsu.rs ili putem faksa (024/557-700) radnim danom u toku trajanja radnog vremena naručioca od 07,00h do 15,00h, primljeni zahtev će se evidentirati sa datumom kada je i primljen.

Ukoliko zainteresovano lice uputi Zahtev za dodatnim informacijama ili pojašnjenjima putem elektronske pošte na email: javne.nabavke@vodovodsu.rs ili putem faksa (024/557-700) radnim danom nakon isteka radnog vremena naručioca to jest nakon 15h, primljeni zahtev će se evidentirati kod naručioca sledećeg radnog dana.

Ukoliko zainteresovano lice uputi Zahtev za dodatnim informacijama ili pojašnjenjima putem elektronske pošte na email: javne.nabavke@vodovodsu.rs ili putem faksa (024/557-700) u danima kada naručilac ne radi, (vikendom ili u danima državnog praznika) primljeni zahtev će se evidentirati prvog radnog dana u toku trajanja radnog vremena naručioca od 07,00h do 15,00h.

Traženje dodatnih informacija ili pojašnjenja u vezi sa pripremanjem ponude telefonom nije dozvoljeno.

Komunikacija u postupku javne nabavke vrši se isključivo na način određen članom 20. Zakona.

15. Izmena Konkursne dokumentacije

Naručilac može da izvrši izmenu konkursne dokumentacije. Ako naručilac u roku predviđenom za podnošenje ponude izmeni ili dopuni konkursnu dokumentaciju, dužan je da bez odlaganja te izmene ili dopune objavi na Portalu javnih nabavki i internet stranici naručioca. Sve izmene, objavljene na napred navedeni način i u napred navedenom roku, predstavljaju sastavni deo konkursne dokumentacije. Izmene i dopune konkursne dokumentacije važiće samo ako su učinjene u pisanoj formi.

U slučaju izmene ili dopune konkursne dokumentacije od strane naručioca, osam ili manje dana pre isteka roka za podnošenje ponuda, naručilac je dužan da produži rok i objavi obaveštenje o produženju roka za podnošenje ponuda.

Po isteku roka predviđenog za podnošenje ponuda naručilac ne može da menja niti da dopunjuje konkursnu dokumentaciju.

16. Dodatna objašnjenja, kontrola i dopuštene ispravke

Posle otvaranja ponuda naručilac može prilikom stručne ocene ponuda da u pisanom obliku zahteva od ponuđača dodatna objašnjenja koja će mu pomoći pri pregledu, vrednovanju i upoređivanju ponuda, a može da vrši kontrolu (uvid) kod ponuđača, odnosno njegovog podizvođača (član 93. Zakona).

Ukoliko naručilac oceni da su potrebna dodatna objašnjenja ili je potrebno izvršiti kontrolu (uvid) kod ponuđača, odnosno njegovog podizvođača, naručilac će ponuđaču ostaviti primereni rok da postupi po pozivu naručioca, odnosno da omogući naručiocu kontrolu (uvid) kod ponuđača, kao i kod njegovog podizvođača.

Naručilac može uz saglasnost ponuđača da izvrši ispravke računskih grešaka uočenih prilikom razmatranja ponude po okončanom postupku otvaranja.

U slučaju razlike između jedinične i ukupne cene, merodavna je jedinična cena.

Ako se ponuđač ne saglasi sa ispravkom računskih grešaka, naručilac će njegovu ponudu odbiti kao neprihvatljivu.

17. Kriterijum za izbor najpovoljnije ponude- za sve partije

U predmetnom postupku javne nabavke kriterijum za izbor najpovoljnije ponude je „**najniža ponuđena cena**“ shodno članu 85. stav 1. tačka 2.

18. Elementi kriterijuma na osnovu kojih će naručilac izvršiti dodelu ugovora u situaciji kada postoje dve ili više ponuda sa istom ponuđenom cenom

Ukoliko dve ili više ponuda imaju istu ponuđenu cenu, ugovor će biti dodeljen ponuđaču koji bude izabran slučajnim izborom – putem žreba. Naručilac će pismenim putem obavestiti ponuđače koji imaju istu ponuđenu cenu, o mestu i vremenu održavanja žreba. Izvlačenje putem žreba naručilac će izvršiti javno, u prisustvu ponuđača, i to tako što će nazive ponuđača ispisati na odvojenim papirima, koji su iste veličine i boje, te će sve te papire staviti u jednu posudu odakle će izvući samo jedan papir. Ponuđaču čiji naziv bude na izvučenom papiru će biti dodeljen ugovor. Ponuđačima koji ne prisustvuju ovom postupku, naručilac će dostaviti zapisnik izvlačenja putem žreba.

19. Prednost za domaće ponuđače

Prednost za domaće ponuđače i dobra biće ostvarena u skladu sa članom 86. Zakona. U slučaju primene kriterijuma najniže ponuđene cene, a u situaciji kada postoje ponude ponuđača koji nude dobra domaćeg porekla i ponude ponuđača koji nude dobra stranog porekla, naručilac mora izabrati ponudu ponuđača koji nudi dobra domaćeg porekla pod uslovom da njegova ponuđena cena nije preko 5% veća u odnosu na najnižu ponuđenu cenu ponuđača koji nudi dobra stranog porekla.

20. Negativna referenca

Naručilac može odbiti ponudu ukoliko poseduje dokaz da je ponuđač u prethodne tri godine pre objavljivanja poziva za podnošenje ponuda, u postupku javne nabavke:

- 1) postupao suprotno zabrani iz čl. 23. i 25. Zakona;
- 2) učinio povredu konkurencije;

3) dostavio neistinite podatke u ponudi ili bez opravdanih razloga odbio da zaključi ugovor o javnoj nabavci, nakon što mu je ugovor dodeljen;

4) odbio da dostavi dokaze i sredstva obezbeđenja na šta se u ponudi obavezao.

Naručilac može odbiti ponudu ukoliko poseduje dokaz koji potvrđuje da ponuđač nije ispunjavao svoje obaveze po ranije zaključenim ugovorima o javnim nabavkama koji su se odnosili na isti predmet nabavke, za period od prethodne tri godine pre objavljivanja poziva za podnošenje ponuda.

Dokaz navedenog može biti:

- 1) pravosnažna sudska odluka ili konačna odluka drugog nadležnog organa;
- 2) isprava o realizovanom sredstvu obezbeđenja ispunjenja obaveza u postupku javne nabavke ili ispunjenja ugovornih obaveza;
- 3) isprava o naplaćenju ugovorne kazni;
- 4) reklamacije potrošača, odnosno korisnika, ako nisu otklonjene u ugovorenom roku;
- 5) izveštaj nadzornog organa o izvedenim radovima koji nisu u skladu sa projektom, odnosno ugovorom;
- 6) izjava o raskidu ugovora zbog neispunjenja bitnih elemenata ugovora data na način i pod uslovima predviđenim zakonom kojim se uređuju obligacioni odnosi;
- 7) dokaz o angažovanju na izvršenju ugovora o javnoj nabavci lica koja nisu označena u ponudi kao podizvođači, odnosno članovi grupe ponuđača;
- 8) drugi odgovarajući dokaz primeren predmetu javne nabavke koji se odnosi na ispunjenje obaveza u ranijim postupcima javne nabavke ili po ranije zaključenim ugovorima o javnim nabavkama.

Naručilac može odbiti ponudu ako poseduje dokaz iz stava 3. tačka 1) člana 82. Zakona, koji se odnosi na postupak koji je sproveo ili ugovor koji je zaključio i drugi naručilac ako je predmet javne nabavke istovrsan.

21. Obaveštenje o naknadi za korišćenje patenata i odgovornost za povredu zaštićenih prava intelektualne svojine

Naknadu za korišćenje patenata, kao i odgovornost za povredu zaštićenih prava intelektualne svojine trećih lica snosi ponuđač.

22. Obaveštenje o načinu i roku podnošenja zahteva za zaštitu prava ponuđača

Zahtev za zaštitu prava može da podnese ponuđač, odnosno svako zainteresovano lice koje ima interes za dodelu ugovora u konkretnom postupku javne nabavke i koji je pretrpeo ili bi mogao da pretrpi štetu zbog postupanja naručioca protivno odredbama ovog ZJN.

Zahtev za zaštitu prava podnosi se naručiocu, a kopija se istovremeno dostavlja Republičkoj komisiji za zaštitu prava u postupcima javnih nabavki (u daljem tekstu: Republička komisija).

Zahtev za zaštitu prava se dostavlja mejlom (javne.nabavke@vodovodsu.rs), neposredno ili preporučenom pošiljkom sa povratnicom na adresu JKP "Vodovod i kanalizacija" Subotica, Trg Lazara Nešića 9/a.

Ukoliko zainteresovano lice dostavi Zahtev za zaštitu prava mejlom, neposredno ili preporučenom pošiljkom radnim danom u toku trajanja radnog vremena naručioca od 07,00h do 15,00h, primljeni zahtev će se evidentirati sa datumom kada je i primljen.

Ukoliko zainteresovano lice dostavi Zahtev za zaštitu prava mejlom, neposredno ili preporučenom pošiljkom radnim danom nakon isteka radnog vremena naručioca to jest nakon 15,00h, primljeni zahtev će se evidentirati kod naručioca sledećeg radnog dana.

Ukoliko zainteresovano lice dostavi Zahtev za zaštitu prava mejlom, neposredno ili preporučenom pošiljkom u danima kada naručilac ne radi, (vikendom ili u danima državnog praznika) primljeni zahtev će se evidentirati prvog radnog dana u toku trajanja radnog vremena naručioca od 07,00h do 15,00 h.

Zahtev za zaštitu prava može se podneti u toku celog postupka javne nabavke, protiv svake radnje naručioca, osim ako ZJN nije drugačije određeno. O podnetom zahtevu za zaštitu prava naručilac obaveštava sve učesnike u postupku javne nabavke, odnosno objavljuje obaveštenje o podnetom zahtevu na Portalu javnih nabavki i na internet stranici naručioca, najkasnije u roku od dva dana od dana prijema zahteva.

Zahtev za zaštitu prava kojim se osporava vrsta postupka, sadržina poziva za podnošenje ponuda ili konkursne dokumentacije smatraće se blagovremenim ako je primljen od strane naručioca najkasnije sedam dana pre isteka roka za podnošenje ponuda, bez obzira na način dostavljanja i ukoliko je podnosilac zahteva u skladu sa članom 63. stav 2. ZJN ukazao naručiocu na eventualne nedostatke i nepravilnosti, a naručilac iste nije otklonio.

Zahtev za zaštitu prava kojim se osporavaju radnje koje naručilac preduzme pre isteka roka za podnošenje ponuda, a nakon isteka roka iz prethodnog stava, smatraće se blagovremenim ukoliko je podnet najkasnije do isteka roka za podnošenje ponuda.

Posle donošenja odluke o zaključenju ugovora iz čl.108. ZJN ili odluke o obustavi postupka javne nabavke iz čl. 109. ZJN, rok za podnošenje zahteva za zaštitu prava je deset dana od dana objavljivanja odluke na Portalu javnih nabavki.

Zahtevom za zaštitu prava ne mogu se osporavati radnje naručioca preduzete u postupku javne nabavke ako su podnosiocu zahteva bili ili mogli biti poznati razlozi za njegovo podnošenje pre isteka roka za podnošenje ponuda, a podnosilac zahteva ga nije podneo pre isteka tog roka.

Ako je u istom postupku javne nabavke ponovo podnet zahtev za zaštitu prava od strane istog podnosioca zahteva, u tom zahtevu se ne mogu osporavati radnje naručioca za koje je podnosilac zahteva znao ili mogao znati prilikom podnošenja prethodnog zahteva.

Zahtev za zaštitu prava ne zadržava dalje aktivnosti naručioca u postupku javne nabavke u skladu sa odredbama člana 150. ovog ZJN.

Zahtev za zaštitu prava mora da sadrži:

- 1) naziv i adresu podnosioca zahteva i lice za kontakt;
- 2) naziv i adresu naručioca;
- 3) podatke o javnoj nabavci koja je predmet zahteva, odnosno o odluci naručioca;
- 4) povrede propisa kojima se uređuje postupak javne nabavke;
- 5) činjenice i dokaze kojima se povrede dokazuju;
- 6) potvrdu o uplati takse iz člana 156. ovog ZJN;

7) potpis podnosioca.

Validan dokaz o izvršenoj uplati takse, u skladu sa Uputstvom o uplati takse za podnošenje zahteva za zaštitu prava Republičke komisije, objavljenom na sajtu Republičke komisije, u smislu člana 151. stav 1. tačka 6) ZJN, je:

1. Potvrda o izvršenoj uplati takse iz člana 156. ZJN koja sadrži sledeće elemente:

- (1) da bude izdata od strane banke i da sadrži pečat banke;
- (2) da predstavlja dokaz o izvršenoj uplati takse, što znači da potvrda mora da sadrži podatak da je nalog za uplatu takse, odnosno nalog za prenos sredstava realizovan, kao i datum izvršenja naloga. * Republička komisija može da izvrši uvid u odgovarajući izvod evidencionog računa dostavljenog od strane Ministarstva finansija – Uprave za trezor i na taj način dodatno proveri činjenicu da li je nalog za prenos realizovan.
- (3) iznos takse iz člana 156. ZJN čija se uplata vrši - 120.000,00 dinara;
- (4) broj računa: 840-30678845-06;
- (5) šifru plaćanja: 153 ili 253;
- (6) poziv na broj: podaci o broju ili oznaci javne nabavke povodom koje se podnosi zahtev za zaštitu prava;
- (7) svrha: ZZP; [navesti naziv naručioca]; javna nabavka JN [navesti redni broj javne nabavke];
- (8) korisnik: budžet Republike Srbije;
- (9) naziv uplatioca, odnosno naziv podnosioca zahteva za zaštitu prava za kojeg je izvršena uplata takse;
- (10) potpis ovlašćenog lica banke, **ili**

2. **Nalog za uplatu**, prvi primerak, overen potpisom ovlašćenog lica i pečatom banke ili pošte, koji sadrži i sve druge elemente iz potvrde o izvršenoj uplati takse navedene pod tačkom 1, **ili**

3. **Potvrda izdata od strane Republike Srbije, Ministarstva finansija, Uprave za trezor**, potpisana i overena pečatom, koja sadrži sve elemente iz potvrde o izvršenoj uplati takse iz tačke 1, osim onih navedenih pod (1) i (10), za podnosioca zahteva za zaštitu prava koji imaju otvoren račun u okviru pripadajućeg konsolidovanog računa trezora, a koji se vodi u Upravi za trezor (korisnici budžetskih sredstava, korisnici sredstava organizacija za obavezno socijalno osiguranje i drugi korisnici javnih sredstava), **ili**

4. **Potvrda izdata od strane Narodne banke Srbije**, koja sadrži sve elemente iz potvrde o izvršenoj uplati takse iz tačke 1, za podnosioca zahteva za zaštitu prava (banke i drugi subjekti) koji imaju otvoren račun kod Narodne banke Srbije u skladu sa ZJN i drugim propisom.

Postupak zaštite prava regulisan je odredbama čl. 138. - 166. ZJN.

23. Obaveštenje o roku za zaključenje ugovora

Naručilac će zaključiti ugovor sa najuspešnijim ponuđačem za svaku partiju posebno, sa rokom važenja do godinu dana.

Naručilac je dužan da ugovor o javnoj nabavci dostavi ponuđaču kojem je isti dodeljen u roku od osam dana od dana proteka roka za podnošenje zahteva za zaštitu prava.

Ako ponuđač kojem je dodeljen ugovor odbije da zaključi isti, naručilac može da zaključi ugovor sa prvim sledećim najpovoljnijim ponuđačem.

U slučaju da je podneta samo jedna ponuda naručilac može zaključiti ugovor pre isteka roka za podnošenje zahteva za zaštitu prava, u skladu sa članom 112. stav 2. tačka 5) Zakona.

Izmene tokom trajanja ugovora

U skladu sa članom 115. stav 1. Zakona o javnim nabavkama Naručilac može nakon zaključenja ugovora o javnoj nabavci bez sprovođenja postupka javne nabavke povećati obim predmeta nabavke, s tim da se vrednost ugovora može povećati maksimalno do 5% od ukupne vrednosti prvobitno zaključenog ugovora, pri čemu ukupna vrednost povećanja ugovora ne može da bude veća od vrednosti iz člana 124a Zakona o javnim nabavkama.

Jedinične cene iz Obrasca strukture cene Ponuđač nema prava da povećava za vreme izvršenja ugovora bez pismene saglasnosti Naručioca.

Ukoliko vrednost srednjeg kursa evra u dinarima poraste za više od 10% u odnosu na vrednost srednjeg kursa evra na dan zaključenja ugovora, jedinična cena dobara se može povećati najviše do iznosa povećanja vrednosti kursa evra.

U slučajevima povećanja cena, ugovorne strane će zaključiti aneks ugovora, kojim će regulisati povećanje ugovorene vrednosti.

Ako naručilac namerava da izmeni ugovor o javnoj nabavci dužan je da donese odluku o izmeni ugovora koja sadrži podatke u skladu sa Prilogom 3L ZJN.

24. Odbijanje ponude i obustava postupka javne nabavke

Naručilac će **odbiti** ponudu ako:

- 1) ponuđač ne dokaže da ispunjava obavezne uslove za učešće;
- 2) ponuđač ne dokaže da ispunjava dodatne uslove;
- 3) ponuđač nije dostavio traženo sredstvo obezbeđenja;
- 4) je ponuđeni rok važenja ponude kraći od propisanog;
- 5) ponuda sadrži druge nedostatke zbog kojih nije moguće utvrditi stvarnu sadržinu ponude ili nije moguće uporediti je sa drugim ponudama.

Na osnovu člana 109. Zakona o javnim nabavkama naručilac donosi odluku o **obustavi** postupka javne nabavke na osnovu izveštaja o stručnoj oceni ponuda ili ukoliko nisu ispunjeni uslovi za dodelu ugovora.

Naručilac može da obustavi postupak javne nabavke iz objektivnih i dokazivih razloga, koji se nisu mogli predvideti u vreme pokretanja postupka i koji onemogućavaju da se započeti postupak okonča, odnosno usled kojih je prestala potreba naručioca za predmetnom nabavkom zbog čega se neće ponavljati u toku iste budžetske godine, odnosno u narednih šest meseci.

Naručilac će svoju odluku o obustavi postupka javne nabavke pismeno obrazložiti, posebno navodeći razloge obustave postupka i uputstvo pravnom sredstvu i objaviti na Portalu javnih nabavki i na svojoj internet stranici u roku od tri dana od dana donošenja odluke.

Naručilac će u odluci o obustavi postupka javne nabavke odlučiti o troškovima pripremanja ponude iz člana 88. stav 3. Zakona o javnim nabavkama.

Za sve što nije posebno precizirano ovom konkursnom dokumentacijom važi Zakon o javnim nabavkama („Službeni glasnik RS, broj 124/2012, 14/2015,68/2015).

5 OBRAZAC ZA OCENU ISPUNJENOSTI USLOVA IZ ČLANA 75. ZJN I UPUTSTVO KAKO SE DOKAZUJE ISPUNJENOST TIH USLOVA- ZA SVE PARTIJE

Obavezni uslovi za učešće u otvorenom postupku određeni su u skladu sa članom 75. stav 1. Zakona o javnim nabavkama („Sl.glasnik RS“ br.124/2012,14/2015,68/2015). Ispunjenost uslova iz člana 75 stav 1. Zakona podnosilac ponude dokazuje dostavljanjem dokaza iz člana 77 Zakona, odnosno dokaza iz članova 17., 18., 19. Pravilnika o obaveznim elementima konkursne dokumentacije u postupcima javnih nabavki i načinu dokazivanja ispunjenosti uslova („Sl. glasnik RS” br. 86/2015), a u svemu u skladu sa konkursnom dokumentacijom.

1.1 I - OBAVEZNI USLOVI- Uputstvo kako se dokazuje ispunjenost uslova iz člana 75. ZJN

1) Uslov: Pravo na učešće u postupku ima ponuđač ako je registrovan kod nadležnog organa, odnosno upisan u odgovarajući registar

Dokaz za pravna lica: Izvod iz registra Agencije za privredne registre, odnosno izvod iz registra nadležnog Privrednog suda (bez obzira na datum izdavanja izvoda). Ovaj dokaz podnosilac ponude dostavlja i za podizvođače, odnosno dostavljaju svi članovi grupe ponuđača.

Dokaz za preduzetnike: Izvod iz registra Agencije za privredne registre, odnosno izvod iz odgovarajućeg registra (bez obzira na datum izdavanja izvoda) Ovaj dokaz podnosilac ponude dostavlja i za podizvođače, odnosno dostavljaju svi članovi grupe ponuđača.

Napomena: Shodno članu 8. i 12. Zakona o registraciji privrednih subjekata, Agencija za privredne registre je nadležna da vodi registraciju privrednih subjekata i izdaje izvod o registrovanom podatku.

2) Pravo na učešće u postupku ima ponuđač ukoliko on i njegov zakonski zastupnik nije osuđivan za neko od krivičnih dela kao član organizovane kriminalne grupe, da nije osuđivan za krivična dela protiv privrede, krivična dela protiv životne sredine, krivično delo primanja ili davanja mita, krivično delo prevare

Dokaz za pravna lica:

- 1) Izvod iz kaznene evidencije, odnosno uverenje osnovnog suda na čijem području se nalazi sedište domaćeg pravnog lica, odnosno sedište predstavništva ili ogranka stranog pravnog lica, kojim se potvrđuje da pravno lice nije osuđivano za krivična dela protiv privrede, krivična dela protiv životne sredine, krivično delo primanja ili davanja mita, krivično delo prevare. **Napomena:** Ukoliko uverenje Osnovnog suda ne obuhvata podatke iz kaznene evidencije za krivična dela koja su u nadležnosti redovnog krivičnog odeljenja Višeg suda, potrebno je pored uverenja Osnovnog suda dostaviti **I UVERENJE VIŠEG SUDA** na čijem području je sedište domaćeg pravnog lica, odnosno sedište predstavništva ili ogranka stranog pravnog lica, kojom se potvrđuje da pravno lice nije osuđivano za krivična dela protiv privrede i krivično delo primanja mita.

2) izvod iz kaznene evidencije Posebnog odeljenja (za organizovani kriminal) Višeg suda u Beogradu;

S tim u vezi na internet stranici Višeg suda u Beogradu objavljeno je obaveštenje <http://www.bg.vi.sud.rs/lt/articles/o-visem-sudu/obavestenje-ke-za-pravna-lica.html>

3) uverenje iz kaznene evidencije nadležne policijske uprave Ministarstva unutrašnjih poslova za zakonskog zastupnika – zahtev za izdavanje ovog uverenja može se podneti prema mestu rođenja (shodno članu 2. stav 1. tačka 1) Pravilnika o kaznenoj evidenciji («Sl. list SFRJ», br. 5/79) - organ nadležan za unutrašnje poslove opštine na čijoj teritoriji je to lice rođeno), ali i prema mestu prebivališta.

Ako je više zakonskih zastupnika - za svakog se dostavlja uverenje iz kaznene evidencije.

(dokazi ne mogu biti stariji od dva meseca pre otvaranja ponuda).

Dokaz za preduzetnike: - uverenje iz kaznene evidencije nadležne policijske uprave Ministarstva unutrašnjih poslova – zahtev za izdavanje ovog uverenja može se podneti prema mestu rođenja (shodno članu 2. stav 1. tačka 1) Pravilnika o kaznenoj evidenciji («Sl. list SFRJ», br. 5/79) - organ nadležan za unutrašnje poslove opštine na čijoj teritoriji je to lice rođeno), ali i prema mestu prebivališta.

(ne starija od dva meseca pre dana otvaranja ponuda). Ovaj dokaz podnosilac ponude dostavlja i za podizvođače, odnosno dostavljaju svi članovi grupe ponuđača.

Dokaz za fizička lica: - uverenje iz kaznene evidencije nadležne policijske uprave Ministarstva unutrašnjih poslova – zahtev za izdavanje ovog uverenja može se podneti prema mestu rođenja (shodno članu 2. stav 1. tačka 1) Pravilnika o kaznenoj evidenciji («Sl. list SFRJ», br. 5/79) - organ nadležan za unutrašnje poslove opštine na čijoj teritoriji je to lice rođeno), ali i prema mestu prebivališta.

(ne starija od dva meseca pre dana otvaranja ponuda). Ovaj dokaz podnosilac ponude dostavlja i za podizvođače, odnosno dostavljaju svi članovi grupe ponuđača.

3) Uslov: Pravo na učešće u postupku ima ponuđač ako je izmirio dospеле poreze i druge javne dažbine u skladu sa propisima Republike Srbije ili strane države kada ima sedište na njenoj teritoriji.

Dokaz za pravna lica: Uverenje Poreske uprave Ministarstva finansija i privrede da je izmirio dospеле poreze i doprinose i uverenje nadeležne lokalne samouprave da je izmirio obaveze po osnovu izvornih lokalnih javnih prihoda (ne starije od dva meseca pre dana otvaranja ponuda). Ovaj dokaz podnosilac ponude dostavlja i za podizvođače, odnosno dostavljaju svi članovi grupe ponuđača

Dokaz za preduzetnike: Uverenje Poreske uprave Ministarstva finansija i privrede da je izmirio dospеле poreze i doprinose i uverenje nadeležne lokalne samouprave da je izmirio obaveze po osnovu izvornih lokalnih javnih prihoda (ne starije od dva meseca pre dana otvaranja ponuda). Ovaj dokaz podnosilac ponude dostavlja i za podizvođače, odnosno dostavljaju svi članovi grupe ponuđača

Dokaz za fizička lica: Uverenje Poreske uprave Ministarstva finansija i privrede da je izmirio dospele poreze i doprinose i uverenje nadeležne lokalne samouprave da je izmirio obaveze po osnovu izvornih lokalnih javnih prihoda (ne starije od dva meseca pre dana otvaranja ponuda). Ovaj dokaz podnosilac ponude dostavlja i za podizvođače, odnosno dostavljaju svi članovi grupe ponuđača

Napomena: Shodno članu 161. Zakona o opštem upravnom postupku organi izdaju uverenja, odnosno druge isprave o činjenicama o kojima vode službenu evidenciju. Zakonom o finansiranju lokalne samouprave propisano je da jedinici lokalne samouprave pripadaju izvorni prihodi ostvareni na njenoj teritoriji i da jedinica lokalne samouprave u celosti utvrđuje, naplaćuje i kontroliše izvorne prihode ostvarene na njenoj teritoriji.

Ukoliko se ponuđač nalazi u postupku privatizacije dostavlja potvrdu nadležnog organa da se nalazi u postupku privatizacije – potvrda koju je izdala Agencija za privatizaciju.

4) Uslov: Da ima važeću dozvolu nadležnog organa za obavljanje delatnosti koja je predmet javne nabavke.

Ovaj uslov se odnosi na dozvole nadležnog organa koje podnosilac ponude mora da ima pre registracije i početka obavljanja određene delatnosti, a u skladu sa članom 4. stav 2. Zakona o privrednim društvima.

Naručilac je pre početka ove javne nabavke utvrdio da za ovu javnu nabavku **ne postoji dozvola** predviđena posebnim propisom te istu ponuđač nije dužan dostaviti.

5) Uslov: Ponuđač je dužan da pri sastavljanju ponude izričito navede da je poštovao obaveze koje proizilaze iz važećih propisa o zaštiti na radu, zapošljavanju i uslovima rada, zaštiti životne sredine, kao i da nema zabranu obavljanja delatnosti koja je na snazi u vreme podnošenja ponude (čl. 75. st. 2. Zakona)

Dokaz – Izjava o poštovanju obaveza koje proizilaze iz važećih propisa o zaštiti na radu, zapošljavanju i uslovima rada, zaštiti životne sredine, kao i da nema zabranu obavljanja delatnosti koja je na snazi u vreme podnošenja ponude

Dokaz za pravna lica: Izjava o poštovanju obaveza koje proizilaze iz važećih propisa o zaštiti na radu, zapošljavanju i uslovima rada, zaštiti životne sredine, kao i da nema zabranu obavljanja delatnosti koja je na snazi u vreme podnošenja ponude.

Dokaz za preduzetnike: Izjava o poštovanju obaveza koje proizilaze iz važećih propisa o zaštiti na radu, zapošljavanju i uslovima rada, zaštiti životne sredine, kao i da nema zabranu obavljanja delatnosti koja je na snazi u vreme podnošenja ponude.

Dokaz za fizička lica: Izjava o poštovanju obaveza koje proizilaze iz važećih propisa o zaštiti na radu, zapošljavanju i uslovima rada, zaštiti životne sredine, kao i da nema zabranu obavljanja delatnosti koja je na snazi u vreme podnošenja ponude.

1.2 **II – DODATNI USLOVI - Uputstvo kako se dokazuje ispunjenost uslova iz člana 76. ZJN**

Dodatni uslovi za učešće određeni su u skladu sa članom 76. Zakona o javnim nabavkama („Sl.glasnik RS“ br.124/2012,14/2015,68/2015). Ispunjenost dodatnih uslova određenih u skladu sa članom 76. Zakona podnosioc ponuda dokazuje dostavljanjem dokaza u skladu sa članom 77. stav 2. Zakona, a u svemu u skladu sa konkursnom dokumentacijom.

Za predmetnu javnu nabavku Naručilac zahteva dodatne uslove za učešće:

-Partija 1: Pumpe za transport primarnog mulja

Tehnički kapacitet:

Potvrda proizvođača opreme da je ponuđač ovlašteni serviser i distributer ponuđenog dobra na teritoriji R.Srbije ili da ima ugovor sa ovlaštenim serviserom za vreme trajanja garantnog roka.

Dokaz: Izjava proizvođača ili autorizaciono pismo (Letter of Authorization) ne starije od 3 godine, da je ponuđač ovlašteni distributer i serviser opreme na teritoriji R.Srbije. Ukoliko ponuđač nije ovlašteni serviser i distributer, ali ima ugovor sa istim, prilaže kopiju ugovora sa trećim licem o servisiranju ponuđenog dobra.

Kadrovski kapacitet:

Predstavnik ponuđača mora da ima minimalno dva lica koja su obučena za servis ponuđene opreme u garantnom i vangarantnom roku.

Dokaz:

- Potvrda o zaposlenju ili ugovor ukoliko je lice angažovano na drugi način. Servisni sertifikat od strane proizvođača za tip opreme koja se nudi.

-Partija 2: Pumpe za transport ugušćenog i digestovanog mulja

Tehnički kapacitet:

Ponuđač mora da bude ovlašteni distributer od strane proizvođača ponuđene opreme.

Dokaz:

Potvrda izdata od strane proizvođača da je ponuđač ovlašteni distributer (Certificate of Representation) na teritoriji Republike Srbije.

Kadrovski kapacitet:

Predstavnik ponuđača mora da ima minimalno jedno lice koje je prošlo osnovnu tehničku obuku za ponuđenu opremu (Certificate of Attendance Technical Basic Training).

Dokaz:

- Fotokopija sertifikata
- Potvrda o zaposlenju ili ugovor ukoliko je lice angažovano na drugi način.

-Partija 3: Delovi za IQ senzor net sistem**Tehnički kapacitet**

Ponuđač mora da bude ovlašteni distributer i serviser ponuđene opreme.

Dokaz:

Potvrda izdata od strane proizvođača da je ponuđač ovlašteni distributer i serviser na teritoriji Republike Srbije, tj. Autorizaciono pismo.

Kadrovski kapacitet

Predstavnik ponuđača mora da ima lice koje je obučeno za servis ponuđene opreme u garantnom i vangarantnom roku.

Dokaz:

Potvrda o zaposlenju.

Servisni sertifikat od strane proizvođača za tip opreme koja se nudi.

-Partija 4: Sonde za merenje pH i EP**Tehnički kapacitet**

Ponuđač mora da bude ovlašteni distributer i serviser ponuđene opreme.

Dokaz:

Potvrda izdata od strane proizvođača da je ponuđač ovlašteni distributer i serviser na teritoriji Republike Srbije, tj. Autorizaciono pismo.

-Partija 6: Regulator rada duvaljke**Poslovni kapacitet**

Potrebno je da je Ponuđač u predhodnom periodu od tri godine (2015., 2016., 2017.) od datuma objavljivanja ove javne nabavke isporučio i ugradio najmanje tri regulatora rada duvaljke snage 160kW ili više.

Dokaz:

Kopije ugovora ili faktura i potvrda naručioca (referenca)

Tehnički kapacitet:

Potvrda proizvođača regulatora rada duvaljke da postoji ovlašteni servis i distributer na teritoriji R. Srbije.

Dokaz: Potvrda proizvođača regulatora rada duvaljke da postoji ovlašteni servis i distributer na teritoriji R. Srbije.

Kadrovski kapacitet

Naručilac utvrđuje minimum potrebnog kadrovskog kapaciteta koji ponuđač mora da ispuni da bi ponuda bila ispravna:

1 lice sa licencom broj 350 i potvrdom o važenju

1 lice sa licencom broj 450 i potvrdom o važenju

1 lice sa licencom broj 352 i potvrdom o važenju

Dokaz

- Ponuđač će dokazati Naručiocu da su gore navedena lica u stalnom radnom odnosu kod Ponuđača na osnovu podataka iz radno pravnog odnosa koje mogu da pribave od Centralnog registra za obavezno socijalno osiguranje (dostava fotokopije „MA“ obrazaca) ili na osnovu Uverenja koje izdaje filijala Republičkog fonda za penzijsko i invalidsko osiguranje.

Ako lica nisu u stalnom radnom odnosu dokazi su: fotokopije ugovora o poslovnoj saradnji ili ugovora o privremenim i povremenim poslovima ili nekim drugim pravnim aktom koji treba da se odnosi na vremenski period od najmanje 6 meseci računajući od dana otvaranja ponuda za predmetnu javnu nabavku.

- Fotokopije licenci i potvrde o važenju od IKS-a da su licence važeće

Način dostavljanja dokaza:

Ispunjenost **obaveznih uslova** za učešće u postupku predmetne javne nabavke, u skladu sa čl. 77. stav 4. Zakona, ponuđač **može** da dokazuje dostavljanjem Izjave (*Obrazac izjave ponuđača*, strana 32, 57, 93, 116, 137 i 158. Konkursne dokumentacije), kojom pod punom materijalnom i krivičnom odgovornošću potvrđuje da ispunjava uslove za učešće u postupku javne nabavke iz čl. 75. Zakona, definisane ovom konkursnom dokumentacijom.

Izjava mora da bude potpisana od strane ovlašćenog lica ponuđača i overena pečatom. Ukoliko Izjavu potpisuje lice koje nije upisano u registar kao lice ovlašćeno za zastupanje, potrebno je uz ponudu dostaviti ovlašćenje za potpisivanje.

Ukoliko ponudu podnosi grupa ponuđača, Izjava (*Obrazac izjave ponuđača*, strana 32, 57, 93, 116, 137 i 158. Konkursne dokumentacije) mora biti potpisana od strane ovlašćenog lica svakog ponuđača iz grupe ponuđača i overena pečatom.

Ukoliko ponuđač podnosi ponudu sa podizvođačem, ponuđač je dužan da dostavi Izjavu podizvođača (*Obrazac izjave podizvođača*, strana 33, 58, 94, 117, 138 i 159. Konkursne dokumentacije), potpisanu od strane ovlašćenog lica podizvođača i overenu pečatom.

Ukoliko ponuđač ispunjenost obaveznih uslova dokazuje izjavom iz člana 77. stav 4. Zakona, naručilac će postupiti u skladu sa članom 79. stav 2. i 3. Zakona o javnim nabavkama.

Dokazi o ispunjenosti uslova mogu se dostavljati u neoverenim kopijama, a naručilac će pre donošenja odluke o dodeli ugovora, zahtevati od ponuđača, čija je ponuda na osnovu izveštaja komisije za javnu nabavku ocenjena kao najpovoljnija, da dostavi na uvid original ili overenu kopiju svih ili pojedinih dokaza.

Ako ponuđač u ostavljenom, primerenom roku koji ne može biti kraći od pet dana, ne dostavi na uvid original ili overenu kopiju traženih dokaza, naručilac će njegovu ponudu odbiti kao neprihvatljivu.

Ponuđač upisan u Registar ponuđača nije dužan da prilikom podnošenja ponude, dokazuje ispunjenost obaveznih uslova. Registar ponuđača je dostupan na internet stranici Agencije za privredne registre.

Naručilac neće odbiti ponudu kao neprihvatljivu, ukoliko ne sadrži dokaz određen konkursnom dokumentacijom, ako Ponuđač navede u ponudi internet stranicu na kojoj su podaci koji su traženi u okviru uslova javno dostupni.

Ovo znači da Ponuđač koji je upisan u Registar Ponuđača trebalo bi da navede ovaj podatak, navodeći internet stranicu, pa shodno tome nije obavezan da dostavi dokaz u vidu potvrde da je registrovan, niti dostavlja dokaze o ispunjenosti ostalih obaveznih uslova za učešće u postupku javne nabavke, izuzev važeće dozvole nadležnog organa za obavljanje delatnosti koja je predmet javne nabavke, ukoliko je takva dozvola predviđena posebnim propisom, koju mora da dostavi.

Ukoliko je dokaz o ispunjenosti uslova elektronski dokument, ponuđač dostavlja kopiju elektronskog dokumenta u pisanom obliku, u skladu sa zakonom kojim se uređuje elektronski dokument, osim ukoliko podnosi elektronsku ponudu kada se dokaz dostavlja u izvornom elektronskom obliku.

Ako se u državi u kojoj ponuđač ima sedište ne izdaju traženi dokazi iz člana 77. stav 1. tačka 1, 2. i 4. Zakona, ponuđač može, umesto dokaza, priložiti svoju pisanu izjavu, datu pod krivičnom i materijalnom odgovornošću overenu pred sudskim ili upravnim organom, javnim beležnikom ili drugim nadležnim organom te države.

Ako ponuđač ima sedište u drugoj državi, naručilac može da proveriti da li su dokumenti kojima ponuđač dokazuje ispunjenost traženih uslova izdati od strane nadležnih organa te države.

U slučaju sumnje u istinitost dostavljenih podataka, naručilac zadržava pravo provere na osnovu relevantnih dokaza. Ukoliko naručilac utvrdi da je ponuđač prikazivao neistinite podatke ili da su dokumenta lažna, ponuda tog ponuđača će se smatrati neprihvatljivom i biće odbijena.

Ukoliko ponuđač ima sedište u drugoj državi:

svi priloženi dokazi za dostavljanje obaveznih i dodatnih uslova iz člana 75. Zakona o javnim nabavkama u skladu sa zahtevima iz konkursne dokumentacije za predmetnu javnu nabavku, moraju biti prevedeni na srpski jezik i overeni od strane ovlašćenog sudskog tumača, ili upravnog organa, javnog beležnika ili drugog nadležnog organa te države.

Ponuđač je dužan da bez odlaganja pismeno obavesti naručioca o bilo kojoj promeni u vezi sa ispunjenošću uslova iz postupka javne nabavke, koja nastupi do donošenja odluke, odnosno zaključenja ugovora, odnosno tokom važenja ugovora i da je dokumentuje na propisani način.

PARTIJA 1 – PUMPE ZA TRANSPORT
PRIMARNOG MULJA

6 OBRAZAC IZJAVE O ISPUNJAVANJU USLOVA IZ ČLANA 75. ZAKONA O JAVNIM NABAVKAMA

IZJAVA PONUĐAČA O ISPUNJAVANJU USLOVA IZ ČL. 75. ZAKONA U OTVORENOM POSTUPKU JAVNE NABAVKE

U skladu sa članom 77. stav 4. Zakona, pod punom materijalnom i krivičnom odgovornošću, kao zastupnik ponuđača, dajem sledeću

I Z J A V U

Ponuđač _____ [navesti naziv ponuđača]u otvorenom postupku javne nabavke dobara: **Oprema za poboljšanje efikasnosti centralnog postrojenja za prečišćavanje otpadnih voda sa ciljem prilagodavanja recipijenta - partija 1-Pumpe za transport primarnog mulja, JN broj 46/7-2018**, ispunjava sve uslove iz čl. 75. Zakona, odnosno uslove definisane konkursnom dokumentacijom za predmetnu javnu nabavku, i to:

- 1) Ponuđač je registrovan kod nadležnog organa, odnosno upisan u odgovarajući registar (čl. 75. st. 1. tač. 1) ZJN);
- 2) Ponuđač i njegov zakonski zastupnik nisu osuđivani za neko od krivičnih dela kao član organizovane kriminalne grupe, da nisu osuđivani za krivična dela protiv privrede, krivična dela protiv životne sredine, krivično delo primanja ili davanja mita, krivično delo prevare (čl. 75. st. 1. tač. 2) ZJN);
- 3) Ponuđač je izmirio dospеле poreze, doprinose i druge javne dažbine u skladu sa propisima Republike Srbije (ili strane države kada ima sedište na njenoj teritoriji) (čl. 75. st. 1. tač. 4) ZJN);
- 4) Ponuđač je poštovao obaveze koje proizlaze iz važećih propisa o zaštiti na radu, zapošljavanju i uslovima rada, zaštiti životne sredine i nema zabranu obavljanja delatnosti koja je na snazi u vreme podnošenja ponude za predmetnu javnu nabavku (čl. 75. st. 2. ZJN);

Mesto: _____

Ponuđač: _____

Datum: _____

M.P. _____

Napomena: Ukoliko ponudu podnosi grupa ponuđača, Izjava mora biti potpisana od strane ovlašćenog lica svakog ponuđača iz grupe ponuđača i overena pečatom ,na koji način svaki ponuđač iz grupe ponuđača izjavljuje da ispunjava obavezne uslove iz člana 75. stav 1. tač. 1) do 4) ZJN.

Napomena: Izjava se može isfotokopirati za svakog učesnika iz grupe ponuđača i kao takva dostaviti uz ponudu sa potpisom i pečatom za svakog učesnika iz grupe ponuđača

7 IZJAVA PODIZVOĐAČA O ISPUNJAVANJU USLOVA IZ ČL. 75. ZAKONA U OTVORENOM POSTUPKU JAVNE NABAVKE

U skladu sa članom 77. stav 4. Zakona, pod punom materijalnom i krivičnom odgovornošću, kao zastupnik podizvođača, dajem sledeću

IZJAVU

Podizvođač _____ [navesti naziv podizvođača] u otvorenom postupku javne nabavke dobara: **Oprema za poboljšanje efikasnosti centralnog postrojenja za prečišćavanje otpadnih voda sa ciljem prilagodavanja recipijenta - partija 1-Pumpe za transport primarnog mulja, JN broj 46/7-2018**, ispunjava sve uslove iz čl. 75. Zakona, odnosno uslove definisane konkursnom dokumentacijom za predmetnu javnu nabavku, i to:

- 1) Ponuđač je registrovan kod nadležnog organa, odnosno upisan u odgovarajući registar (čl. 75. st. 1. tač. 1) ZJN);
- 2) Ponuđač i njegov zakonski zastupnik nisu osuđivani za neko od krivičnih dela kao član organizovane kriminalne grupe, da nisu osuđivani za krivična dela protiv privrede, krivična dela protiv životne sredine, krivično delo primanja ili davanja mita, krivično delo prevare (čl. 75. st. 1. tač. 2) ZJN);
- 3) Ponuđač je izmirio dospele poreze, doprinose i druge javne dažbine u skladu sa propisima Republike Srbije (ili strane države kada ima sedište na njenoj teritoriji) (čl. 75. st. 1. tač. 4) ZJN);
- 4) Ponuđač je poštovao obaveze koje proizlaze iz važećih propisa o zaštiti na radu, zapošljavanju i uslovima rada, zaštiti životne sredine i nema zabranu obavljanja delatnosti koja je na snazi u vreme podnošenja ponude za predmetnu javnu nabavku (čl. 75. st. 2. ZJN);

Mesto: _____

Podizvođač:

Datum: _____

M.P.

Ukoliko ponuđač podnosi ponudu sa podizvođačem, Izjava mora biti potpisana od strane ovlašćenog lica podizvođača i overena pečatom.

8 OBRAZAC PONUDE

Ponuda broj _____ od _____ za javnu nabavku dobara – **Oprema za poboljšanje efikasnosti centralnog postrojenja za prečišćavanje otpadnih voda sa ciljem prilagođavanja recipijenta - partija 1-Pumpe za transport primarnog mulja, JN br. 46/7-2018.**

Opšti podaci o ponuđaču

| | |
|--|--|
| Naziv ponuđača: | |
| Sedište (mesto, ul i br.): | |
| Matični broj: | |
| PIB: | |
| Ovlašćeno lice: ime, prezime, i funkcija | |
| Osoba za kontakt: | |
| Tel/fax/e-mail | |

2. Važenje ponude: _____ dana, od dana otvaranja Ponude (minimum 90 dana od dana otvaranja ponuda)

Ponudu dajem:

zaokružiti i podatke upisati za a) b) ili c)

a) samostalno

b) sa podizvođačem

1. _____

2. _____

(navesti naziv i sedište podizvođača)

c) kao zajedničku ponudu:

1. _____

2. _____

(navesti naziv i sedište svih učesnika u zajedničkoj ponudi)

- Ponudena cena: _____ (dinara) bez PDV-a

Rok isporuke: u roku do 10 nedelja od pismene narudžbe naručioca

Mesto isporuke: fco naručilac, Postrojenje za prečišćavanje otpadnih voda, Aleksandrovi salaši BB, Subotica

Način plaćanja: 50% nakon isporuke u roku do 30 dana, a ostatak od 50% nakon isporuke u roku do 60 dana

Garantni rok: 1 godina

Napomena: *Obrazac ponude Ponuđač mora da popuni, overi pečatom i potpiše, čime potvrđuje da su tačni podaci koji su u ovom obrascu navedeni.*

Ukoliko ponuđači podnose zajedničku ponudu, grupa ponuđača može da se opredeli da obrazac ponude potpisiju i pečatom overavaju svi ponuđači iz grupe ponuđača ili grupa ponuđača može da odredi jednog ponuđača iz grupe koji će popuniti, potpisati i pečatom overiti obrazac ponude.

Ponuđač: _____

Potpis/ Pečat: _____

Mesto i datum: _____

9 PODACI O PODIZVOĐAČU

Opšti podaci o podizvođaču

| | |
|---------------------------------------|--|
| Naziv ponuđača: | |
| Sedište (mesto, ul. i br.): | |
| Matični broj: | |
| PIB: | |
| Ovlašćeno lice: ime, prez. i funkcija | |
| Osoba za kontakt: | |
| Tel/fax/e-mail: | |

Ponuđač: _____

Potpis/ Pečat: _____

Mesto i datum: _____

Napomena: Obrazac 10. „Podaci o podizvođaču“ popunjavaju samo oni ponuđači koji ponudu podnose sa podizvođačem. Ukoliko ponuđač nastupa sa većim brojem podizvođača ovaj obrazac fotokopirati, popuniti za svakog podizvođača i dostaviti uz ponudu.

10. IZJAVA PONUĐAČA O ANGAŽOVANJU PODIZVOĐAČA

(SPISAK PODIZVOĐAČA KOJE JE PONUĐAČ UKLJUČIO U PONUDU)

Za realizaciju javne nabavke angažovaćemo sledeće podizvođače

| R.br. | NAZIV PODIZVOĐAČA | VRSTA DOBARA KOJE NUDI | % UČEŠĆE PODIZVOĐAČA |
|-------|----------------------|---------------------------|-------------------------|
| 1 | | | |
| 2 | | | |
| 3 | | | |

Datum: _____

Ime i prezime ovlašćenog lica

Potpis ovlašćenog lica

M.P.

NAPOMENA: Ukoliko ponuđač nastupa samostalno ili u grupi, obrazac je neprimenljiv.

11. PODACI O PONUĐAČU KOJI JE UČESNIK U ZAJEDNIČKOJ PONUDI

Opšti podaci o učesniku u zajedničkoj ponudi

| | |
|--------------------------------------|--|
| Naziv ponuđača: | |
| Sedište (mesto, ul. i br.): | |
| Matični broj: | |
| PIB: | |
| Ovlašćeno lice: ime prez. i funkcija | |
| Osoba za kontakt: | |
| Tel/fax/e-mail: | |

Ponuđač: _____

Potpis/ Pečat: _____

Mesto i datum: _____

Napomena: *Obrazac 12 „Podaci o ponuđaču koji je učesnik u zajedničkoj ponudi“ popunjavaju samo oni ponuđači koji podnose zajedničku ponudu, u kom slučaju je potrebno da se navedeni obrazac kopira u dovoljnom broju primeraka, da se popuni i dostavi za svakog ponuđača koji je učesnik u zajedničkoj ponudi.*

12. IZJAVA ČLANOVA GRUPE KOJI PODNOSE ZAJEDNIČKU PONUDU

Izjavljujemo da nastupamo kao Grupa ponuđača za javnu nabavku dobara br.46/7-2018 – **Oprema za poboljšanje efikasnosti centralnog postrojenja za prečišćavanje otpadnih voda sa ciljem prilagodavanja recipijenta - partija 1- Pumpe za transport primarnog mulja – u otvorenom postupku.**

Ovlašćujemo člana Grupe _____

da u ime i za račun ostalih članova Grupe istupa pred naručiocem.

| R.br. | NAZIV člana grupe učesnika u zajedničkoj ponudi | VRSTA DOBARA KOJE NUDI | % UČEŠĆA člana grupe |
|-------|---|------------------------|----------------------|
| 1 | | | |
| 2 | | | |
| 3 | | | |

Mesto i datum

Ime i prezime ovlašćenog lica

Potpis ovlašćenog lica

M.P.

NAPOMENA: Ukoliko ponuđač nastupa samostalno, obrazac je neprimenljiv.

13. OBRAZAC TROŠKOVA PRIPREME PONUDE

| Red. br. | Vrsta troška | Iznos bez PDV-a | Iznos sa PDV-om |
|----------|---------------------|-----------------|-----------------|
| 1. | | | |
| 2. | | | |
| 3. | | | |
| 4. | | | |
| 5. | | | |
| 6. | | | |
| 7. | | | |
| 8. | | | |
| 9. | | | |
| 10. | | | |
| | U K U P N O: | | |

NAPOMENA:

Troškove pripreme i podnošenja ponude snosi isključivo ponuđač i ne može tražiti od naručioca naknadu troškova.

Ako je postupak javne nabavke obustavljen iz razloga koji su na strani naručioca, naručilac je dužan da ponuđaču nadoknadi troškove izrade uzoraka ili modela, ako su izrađeni u skladu sa tehničkim specifikacijama naručioca i troškove pribavljanja sredstava obezbeđenja, pod uslovom da je ponuđač tražio naknadu tih troškova u svojoj ponudi.

Napomena: dostavljanje ovog obrasca nije obavezno

14 IZJAVA O NEZAVISNOJ PONUDI

U skladu sa članom 26. Zakona o javnim nabavkama („Sl. glasnik RS“ br. 124/2012, 14/2015,68/2015) i članom 20. Pravilnika o obaveznim elementima konkursne dokumentacije u postupcima javnih nabavki i načinu dokazivanja ispunjenosti uslova („Sl. Glasnik RS“ br.86/2015)_____ (naziv ponuđača) daje:

IZJAVU O NEZAVISNOJ PONUDI

Pod punom materijalnom i krivičnom odgovornošću potvrđujem da sam ponudu u otvorenom postupku javne nabavke dobara – **Oprema za poboljšanje efikasnosti centralnog postrojenja za prečišćavanje otpadnih voda sa ciljem prilagodavanja recipijenta - partija 1- Pumpe za transport primarnog mulja** br. javne nabavke **46/7-2018**, podneo nezavisno, bez dogovora sa drugim ponuđačem ili zainteresovnim licima.

Mesto

Datum

M.P. _____
Potpis ovlašćenog lica

***Napomena:** u slučaju postojanja osnovane sumnje u istinitost izjave o nezavisnoj ponudi, naručilac će odmah obavestiti organizaciju nadležnu za zaštitu konkurencije. Organizacija nadležna za zaštitu konkurencije, može ponuđaču, odnosno zainteresovanom licu izreći meru zabrane učešća u postupku javne nabavke ako utvrdi da je ponuđač, odnosno zainteresovano lice povredilo konkurenciju u postupku javne nabavke u smislu zakona kojim se uređuje zaštita konkurencije. Mera zabrane učešća u postupku javne nabavke može trajati do dve godine. Povreda konkurencije predstavlja negativnu referencu, u smislu člana 82. stav 1. tačka 2. Zakona.*

Ukoliko ponudu podnosi grupa ponuđača, Izjava mora biti potpisana od strane ovlašćenog lica svakog ponuđača iz grupe ponuđača i overena pečatom.

U skladu sa članom 75. stav 2. Zakona o javnim nabavkama („Sl. glasnik RS“ br. 124/12, 14/15 i 68/15) dajemo sledeću

15 IZJAVU

U svojstvu _____
(*upisati: ponuđača, člana grupe ponuđača, podizvođača*)

IZJAVLJUJEM
pod punom materijalnom i krivičnom odgovornošću da

(*pun naziv i sedište*)

poštuje sve obaveze koje proizlaze iz važećih propisa o zaštitina radu, zapošljavanju i uslovima rada, zaštiti životne sredine i garantuje da nema zabranu obavljanja delatnosti koja je na snazi u vreme podnošenja ponude u otvorenom postupku javne nabavke broj 46/7-2018 – **Oprema za poboljšanje efikasnosti centralnog postrojenja za prečišćavanje otpadnih voda sa ciljem prilagodavanja recipijenta - partija 1- Pumpe za transport primarnog mulja**, naručioca – JKP „Vodovod i kanalizacija“ Subotica.

Napomena:

Ukoliko ponudu podnosi grupa ponuđača, Izjava mora biti potpisana od strane ovlašćenog lica svakog ponuđača iz grupe ponuđača i overena pečatom.

Napomena: Izjava se može isfotokopirati za svakog učesnika iz grupe ponuđača ili podizvođača i kao takva dostaviti uz ponudu sa potpisom i pečatom za svakog učesnika iz grupe ponuđača ili sa potpisom i pečatom za svakog podizvođača.

M.P.

Potpis odgovornog lica - direktora

16. IZJAVA

sa kojom se obavezujemo da ćemo u roku od najduže 15 dana od dana zaključenja ugovora za partiju 1 - Pumpe za transport primarnog mulja predati naručiocu sredstva finansijskog obezbeđenja:

- **Sredstvo finansijskog obezbeđenja za dobro izvršenje posla** i to blanko sopstvenu menicu, koja mora biti evidentirana u Registru menica i ovlašćenja Narodne banke Srbije. Menica mora biti overena pečatom i potpisana od strane lica ovlašćenog za zastupanje, a uz istu mora biti dostavljeno popunjeno i overeno menično ovlašćenje – pismo, sa naznačenim iznosom od 10% od ukupne ugovorene vrednosti bez PDV- a. Uz menicu mora biti dostavljena kopija kartona deponovanih potpisa koji je izdat od strane poslovne banke koju ponuđač navodi u meničnom ovlašćenju – pismu. Rok važenja menice je **30** dana duži od isteka roka za konačno izvršenje posla. Ako se za vreme trajanja ugovora promene rokovi za izvršenje ugovorne obaveze, važnost menice za dobro izvršenje posla mora da se produži. Naručilac će unovčiti menicu za dobro izvršenje posla u slučaju da ponuđač ne bude izvršavao svoje ugovorne obaveze na način predviđen ugovorom.

- **Sredstvo finansijskog obezbeđenja za otklanjanje grešaka u garantnom roku** i to blanko sopstvenu menicu, koja mora biti evidentirana u Registru menica i ovlašćenja Narodne banke Srbije. Menica mora biti overena pečatom i potpisana od strane lica ovlašćenog za zastupanje, a uz istu mora biti dostavljeno popunjeno i overeno menično ovlašćenje – pismo, sa naznačenim iznosom od 10% od ukupne vrednosti ugovora bez PDV- a.

Uz menice mora biti dostavljena kopija kartona deponovanih potpisa koji je izdat od strane poslovne banke koju ponuđač navodi u meničnom ovlašćenju – pismu. Rok važenja menica je 5 dana duži od garantnog roka.

Naručilac će unovčiti menicu za otklanjanje grešaka u garantnom roku u slučaju da izabrani ponuđač ne izvrši obavezu otklanjanja kvara koji bi mogao da umanjí mogućnost korišćenja predmeta ugovora u garantnom roku.

Po izvršenju ugovorenih obaveza Ponuđaču će menice biti vraćene.

Potpis ovlašćenog lica: _____

Potpis/ Pečat: _____

Mesto i datum: _____

17 TEHNIČKA SPECIFIKACIJA

Potrebna količina: 4 kompleta, komplet obuhvata pumpu i temperaturni senzor za zaštitu od rada na suvo:

1.1. Vijčana pumpa za transport primarnog mulja:

Vijčana pumpa se uzima kao zamena postojeće pumpe sledećih karakteristika:

Proizvođač: Netzsch "ili odgovarajuće"

Tip: NM063BY01L06B.2 "ili odgovarajuće"

Prenosni fluid (Pumped medium):

| | | |
|---|-----------------------------------|-----------|
| Naziv fluida (pumped medium name) | Primarni mulj (primary sludge) | |
| Gustina (Density) | kg/dm ³ | 0,8-1,2 |
| Veličina čestica (Particle size) | mm | 0.1 - 0.2 |
| pH vrednost (pH value) | - | 6 - 8 |
| Sadržaj suve materije (Solids content) | Vol %) | 1 - 3 |
| Dinamički viskozitet (dynamic viscosity) | mPa s | 100 |

Uslovi rada uređaja

(Operating conditions):

| | <i>Jed.mere</i> | <i>Qnominal</i> | <i>Qminimum</i> | <i>Qmaximum</i> |
|--|-------------------|-----------------|-----------------|-----------------|
| Protok (Flow rate) | m ³ /h | 25 | 15 | 25 |
| Diferencijalni pritisak (Differential pressure) | bar | 4 | 4 | 4 |
| Pritisak na usisnom vodu (Suction pressure) | bar | 0 | 0 | 0 |
| Pritisak na potisnom vodu (Discharge pressure) | bar | 4 | 4 | 4 |
| Brzina rotacije (Rotational speed) | rpm | 229 | 133 | 229 |
| Klizna brzina (Sliding velocity) | m/s | 1.15 | 0.67 | 1.15 |
| Frkvencija (Frequency) | Hz | 49 | 28 | 49 |
| Potrebna snaga na pogonskom vratilu (Power required at drive shaft) | kW | 3.78 | 2.07 | 3.78 |
| Radni obrtni momenat (Operating torque) | Nm | 148.72 | 143 | 148.72 |
| Obrtni momenat prilikom pokretanja (Starting torque) | Nm | 100 | 100 | 100 |
| Temperatura sredine (Operating temperature) | °C | 20 | | |

| | |
|--|--|
| Ugradnja, montaža (Assembly) | |
| Specifikacija montaže uređaja (Assembly specification) | |
| Instalacija (installation aggregate) | Horizontalna (horizontal) |
| Opšti uslovi rada uređaja (General operating conditions) | |
| Mesto i okolina montaže (Installation area) | Unutar objekta, van atmosferskih uticaja (in building) |
| Temperatura sredine (Ambient temperature) | Sobna 18-24°C |
| Vlažnost vazduha (humidity) | up to 50% |
| Način rada (application type) | Neprekidan (Continuous operation) |
| Radni sati tokom dana (operating hours) | 8h |
| Potreban napon (service voltage) | 400 V |
| Broj faza (number of phases) | 3 |
| Frekvencija (Frequency) | 50 Hz |
| Opšte karakteristike (General characteristics) | |
| Smer rotacije (Direction of rotation) | Suprotno smeru kretanja kazaljke na satu, levo (to the left, counterclockwise) |
| Kućište pumpe i spoj sa cevovodom (Pump housing / end connection) | |
| Materijal kućišta (housing material) | 0.6025 (EN-GJL-250) |
| Kontrolni otvor na kućištu pumpe (inspection port in the pump housing) | FSIP/NBR |
| Pozicija prirubnice (flange position) | Vertikalno na gore (vertically upwards) |
| Dizajn prirubnice (flange design) | za DIN EN 1092-1 |
| Nominalni prečnik i pritisak kućišta pumpe (pump housing nom. diameter & pressure) | DN100 PN16 |
| Uloga otvora na kućištu (function of housing connection) | otvor na ususnom vodu (suction connection) |
| Dizajn prirubnice na izlaznom delu pumpe (Flange design) | za DIN EN 1092-1 |
| Nominalni prečnik i pritisak prirubnice na izlaznom delu pumpe (end connection flange nom. diameter & pressure) | DN100 PN16 |
| Uloga prirubnice | Potisni vod |

| | |
|--|--|
| (function) | (pressure connection) |
| Zaptivanje kućišta (housing seals) | NBR |
| Zaptivanje osovine (Shaft seal) | |
| tip zaptivača osovine (shaft seal type) | mehanički zaptivač (mech.seal) uNS-Seal®100 |
| Materijal zaptivača osovine (shaft seal materials) | Q1Q1VGG |
| Rotirajući delovi (Rotating parts) | |
| Materijal rotirajućih delova (rotating parts materials) | AISI 420 / Čelik(Steel) |
| Izvedba spojne šipke (coupling rod execution) | FSIP® |
| Spojnice (Joints) | |
| Izvedba spojnice (Joint execution) | klin (pin joint) |
| izvedba zaptivanja (sealing execution) | SM® Pin joint seal |
| materijal zaptivača spojnice (joint sealing material) | NBR/1.4401 |
| podmazivanje spojnice (joint lubrication) | Mineralno ulje (Mineral oil) |
| Rotor | |
| Materijal rotora (rotor material) | chrome steel hardened |
| Radna temperatura (temperature range) | 20°C |
| Stator | |
| Materijal statora (stator material) | NEMOLAST® O65L |
| Tip elastomera (elastomer type) | iFD |
| Posebna izrada (special design) | Sa nepreforiranom STP2 zaštitom (with Protector STP2, not perforated) |
| Opšte karakteristike motora (General motor characteristics) | |
| Proizvođač (manufacturer) | Nord |
| Tip (Type) | SK33-132SH/4 |
| Tip dodatka (type addendum) | -F(AL) TF |
| Konstrukcija (construction) | B5 |
| Potisni ležaj (thrust bearing) | Sa dodatnim pojačanjem (strengthened) |
| Voltaža/napon namotaja | 400/690 |

| | |
|---|--|
| (Winding voltage) | |
| opseg napona (voltage range) | 380-420/660-725 |
| Energetski povoljan način rada (Power-saving mode) | IE2 |
| Frekvencija (Frequency) | 50 Hz |
| Broj faza rada (number of phases) | 3 |
| Snaga (Power) | 5.50 kW |
| Struja (Rated current) | 10.7 A |
| cosφ (Cos Phi) | 0.84 |
| Brzina rotacije (Rotational speed) | 235 o/min (rpm) |
| Brzina motora (Motor speed) | 1460 o/min (rpm) |
| Tip zaštite (protection type) | IP55 |
| Kontrola temperature (Temperature monitoring) | 3 PTC u namotajima, bez releja (3 PTC in the windings, without relay) |
| Prečnik prirubnice motora (drive flange diameter) | 250 mm |
| Prečnik osovine motora, osovine koja se pokreće (drive shaft / driven shaft diameters) | 40 mm |
| Dužina osovine (shaft length) | 80 mm |

1.2. Temperaturni senzor za zaštitu pumpe od rada na suvo STP-2A "ili odgovarajuće"

STP-2A je uređaj koji služi kao zaštita pumpe d rada na suvo. Sastoji se od sledećih delova:

- temperaturni kontroler (procesor) sa LED displejom
- senzor temperature
- zaštitna barijera za ex-izvedbu, po potrebi

Princip rada:

Senzor temperature kontinualno meri temperaturu statora u opsegu od -35° do 150°C. Ukoliko je temperatura statora iznad zadate temperature (oko 5°C iznad temperature koja je pri normalnom radu pumpe), usled mogućeg rada na suvo, na kontroleru će se javiti zvučni ili optički signal, ili će se odmah zaustaviti rad pumpe.

U nastavku su date tehničke karakteristike temperaturnog kontrolera:

Sadrži mikroprocesor (Microprocessor-based)

Merenje signala PT100 temperaturnog senzora (Measuring input for PT100 temperature sensor)

LED displej, tri polja, visine 13 mm, crvena indikacija (LED display, three digits, 13mm high, red indication)

Indikacija statusa preklapanja sa unutrašnjim K1 relejom (Switching status indication for internal K1 relay)

Potreban napon (Supply voltage 12 to 24 V AC/DC), uz poseban mini transformator za napone 115 V ili 230 V (separate mini-transformer available for 115 V or 230 V)

Trenutna maksimalna potrošnja: (Current consumption: maximum) 100 mA

Temperatura skladištenja (Storage temperature:) -20 to +70 °C

Temperatura okoline pri radu: (Permissible operating temperature:) 0 to +55 °C

Maksimalna relativna vlažnost vazduha, bez kondenza: (Relative humidity: maximum) 75%, no dew

Tip zaštite (Protection class): prednja strana (front side) IP 65, zadnja strana (back side) IP 20
Output: 1 relej max. 250 V AC, 2,2 A, 1 kontakt za promenu (change-over contact)

Dimenzije instalacije (Installation dimensions): Prednji panel (Front panel) 84 x 42 mm, otvor za penel (panel cut out) 67,2 x 31,2 mm, 90 mm dubina uključujući i terminale (deep including terminals)

Povezivanje (Connection): 12 priključni blok za spajanje polova 2,5 mm² kabla (pole clamp type terminal block for 2,5 mm² cable)

Svi delovi ispunjavaju zahteve bezbednosti VDE i UL (All parts relevant to safety meet the VDE and UL requirements)

Uz ponudu obavezno dostaviti:

Brošure, tehničke listove i slično u kojima su na jasan način naznačene (podvučene, zaokružene) tražene karakteristike uređaja.

Ukoliko Ponuđač nudi "ili odgovarajuće" uz svaku opremu mora da dostavi tehnički opis sa specifikacijom proizvođača iz kog se može videti da ponuđeno dobro odgovara traženom, odnosno da se može ugraditi uz postojeću opremu bez dodatnih radova.

U nastavku je dat crtež postojeće pumpe sa dimenzijama.

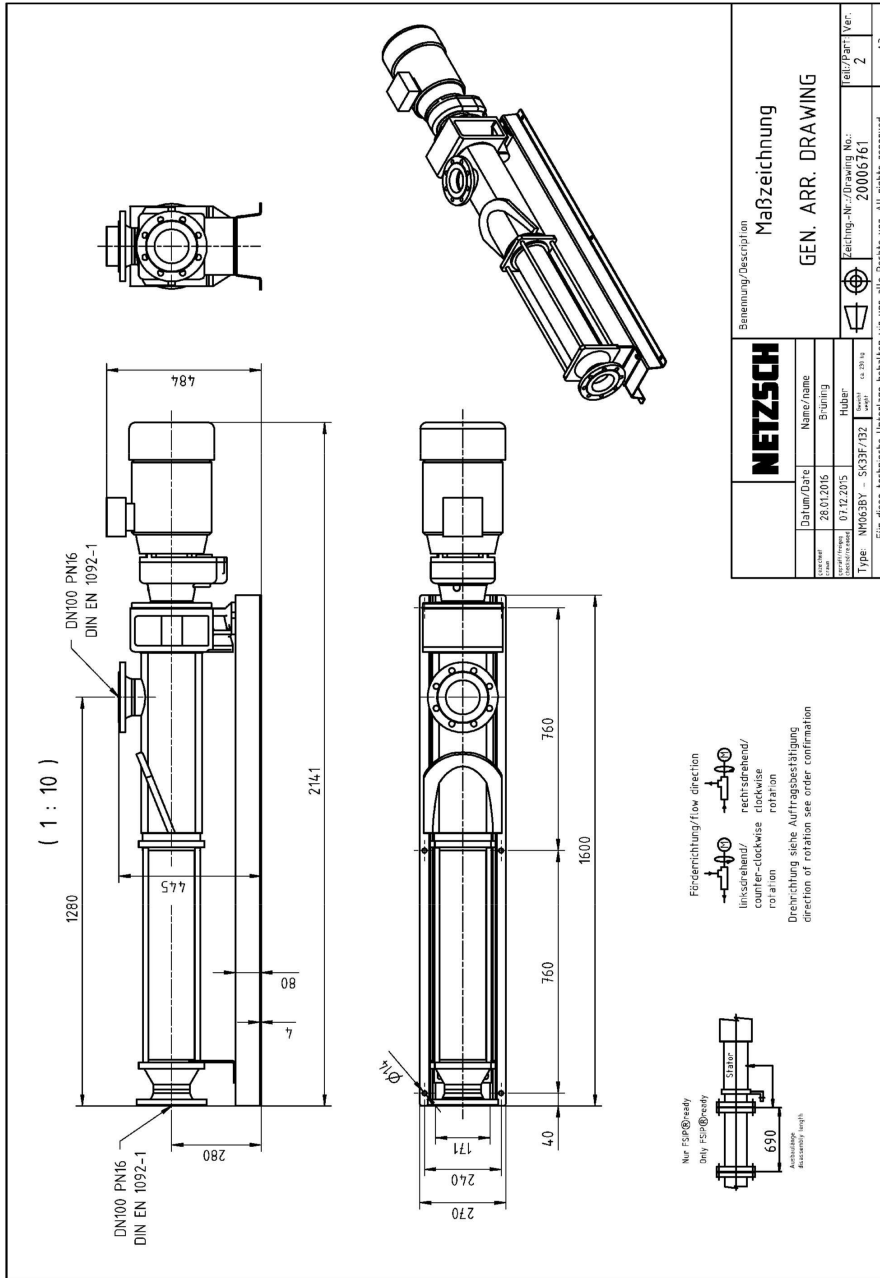

Ponudáč: _____
 Potpis/ Pečat: _____
 Mesto i datum: _____

18 OBRAZAC STRUKTURE CENE, SA UPUTSTVOM KAKO DA SE POPUNI

Ponudjač: _____

Naručilac: JKP " Vodovod i kanalizacija "
Subotica
Trg Lazara Nešića 9/a
24000 Subotica

Oprema za poboljšanje efikasnosti centralnog postrojenja za prečišćavanje otpadnih voda sa ciljem prilagodavanja recipijenta - partija 1- Pumpe za transport primarnog mulja

| Rbr | NAZIV DOBRA | KOLIČINA | JEDINICA MERE | JEDINIČNA CENA | UKUPNO |
|---|--|----------|---------------|----------------|--------|
| 1 | Vijčana pumpa za transport primarnog mulja | 4 | kom | | |
| 2 | Temperaturni senzor za zaštitu pumpe od rada na suvo | 4 | kom | | |
| 2. UKUPNA CENA BEZ PDV-a | | | | | |
| 3. STOPA PDV-a _____ | | | | | |
| 4. UKUPNO DINARA (UKUPNA CENA + IZNOS PDV-a) | | | | | |
| 4. POSEBNO SVAKI OD TROŠKOVA KOJI ČINE JEDINIČNU CENU (troškovi transporta, carine, špedicije itd). | | | | | |
| | | | | | |
| | | | | | |

Napomena:

Obrazac strukture cene ponudjač mora da popuni, overi pečatom i potpiše, čime potvrđuje da su tačni podaci koji su u obrascu navedeni.

Ukoliko ponuđači podnose zajedničku ponudu, grupa ponuđača može da se opredeli da obrazac strukture cene potpisuju i pečatom overavaju svi ponuđači iz grupe ponuđača ili grupa ponuđača može da odredi jednog ponuđača iz grupe koji će popuniti, potpisati i pečatom overiti obrazac strukture cene.

Uputstvo kako da se popuni obrazac strukture cene:

- u koloni 5. ponuđači upisuju jediničnu cenu bez PDV-a sa svim pripadajućim troškovima;
- u koloni 6. ponuđači upisuju ukupnu cenu bez PDV-a sa svim pripadajućim troškovima;
- pod tačkom 2. ponuđači upisuju ukupnu cenu bez PDV-a;
- pod tačkom 3. upisuje se stopa PDV-a;
- pod tačkom 4. upisuje se ukupna cena sa uračunatim PDV-om;
- pod tačkom 5. upisuje se iznos posebno za svaki od troškova koji čine jediničnu cenu (troškovi isporuke, carine, špedicije i dr.ukoliko ih ima).

Ponuđač: _____

Potpis/ Pečat: _____

Mesto i datum: _____

19 MODEL UGOVORA O JAVNOJ NABAVCI DOBARA

MODEL UGOVORA ponuđač mora da popuni, overi pečatom i potpiše, čime potvrđuje da je saglasan sa sadržinom modela ugovora.

Ukoliko ponuđač nastupa sa grupom ponuđača model ugovora popunjava, potpisuje i overava pečatom ovlašćeni predstavnik grupe ponuđača.

U slučaju podnošenja ponude sa učešćem podizvođača, u modelu ugovora moraju biti navedeni svi podizvođači.

Ponuđač kome bude dodeljen ugovor biće u obavezi da potpiše ugovor koji će, osim delova koji se unose iz obrasca ponude i eventualnih uočenih tehničkih grešaka, biti identičan modelu datom u nastavku.

Javno komunalno preduzeće

„Vodovod i kanalizacija“

Subotica

Broj:

Dana:

U G O V O R O KUPOVINI DOBARA

Zaključen dana _____. godine, između:

I. UGOVORNE STRANE

1. - JKP "Vodovod i kanalizacija" Subotica, Trg Lazara Nešića 9/a (u daljem tekstu: Kupac)

koje zastupa direktor Sugár György, dipl. inž. tehn.

MBR: 08065195, PIB: 100838486, tekući račun: 160-9634-80 Banca Intesa filijala Subotica

2. - _____ (u daljem

tekstu: Prodavac), koje zastupa direktor _____

MBR : _____ PIB : _____ tekući račun : _____

3. _____

koje zastupa direktor _____

MBR : _____ PIB : _____ tekući račun : _____

Zajednički naziv za učesnike u ovom poslu je UGOVORNE STRANE.

Ugovorne strane su se saglasile o sledećem:

Predmet ugovora: Nabavka i isporuka dobara – **Oprema za poboljšanje efikasnosti centralnog postrojenja za prečišćavanje otpadnih voda sa ciljem prilagodavanja recipijenta - partija 1 – Pumpe za transport primarnog mulja**, po sprovedenom otvorenom postupku javne nabavke br. 46/7-2018

Član 1.

Sastavni deo ugovora čine:

- usvojena ponuda Prodavca koja je zavedena kod Kupca pod br. (*popunjava Naručilac*) od (*popunjava Naručilac*) godine;
- tehnička specifikacija potpisana i overena od strane Prodavca.
- obrazac strukture cene sa uputstvom kako da se popuni potpisana i overena od strane Prodavca
- _____ (ukoliko je zajednička ponuda navešće se sporazum, protokol, ugovor ili dr.pravni akt kojim je precizirana odgovornost svakog ponuđača).

Član 2.

Ugovorne strane sporazumno utvrđuju da ukupna cena ugovorenih dobara i usluga iz ovog ugovora sa svim troškovima iznosi: _____ dinara bez PDV-a, odnosno _____ dinara sa PDV-om.

Cenu utvrđenu ponudom Prodavac nema prava da povećava za vreme izvršenja ovog Ugovora.

Ukoliko vrednost srednjeg kursa evra u dinarima poraste za više od 10% u odnosu na vrednost srednjeg kursa evra na dan zaključenja ugovora, cena dobara se može povećati najviše do iznosa povećanja vrednosti kursa evra.

Ukoliko dođe do navedenih povećanja cena Prodavac je u obavezi da se pismenim putem obrati naručiocu i ukoliko je povećanje cena opravdano sačinice se aneks ugovora.

U skladu sa članom 115. stav 1. Zakona o javnim nabavkama Kupac može nakon zaključenja ugovora o javnoj nabavci bez sprovođenja postupka javne nabavke povećati obim predmeta nabavke, s tim da se vrednost ugovora može povećati maksimalno do 5% od ukupne vrednosti prvobitno zaključenog ugovora, pri čemu ukupna vrednost povećanja ugovora ne može da bude veća od vrednosti iz člana 124a Zakona o javnim nabavkama.

U slučaju povećanja vrednosti ugovora, Kupac će postupiti u skladu sa članom 115.stav 5. Zakona.

Član 3.

Kupac se obavezuje da Prodavcu izvrši uplatu 50% nakon isporuke u roku do 30 dana, a ostatak od 50% nakon isporuke u roku do 60 dana.

Plaćanje se vrši na tekući račun Prodavca broj _____

Član 4.

Mesto isporuke: fco Kupac, Postrojenje za prečišćavanje otpadnih voda, Aleksandrovi salaši BB, Subotica.

Rok isporuke: u roku do 10 nedelja od pismene narudžbe Kupca

Troškove isporuke predmetnih dobara snosi Prodavac i isti moraju biti sadržani u ponuđenoj ukupnoj ceni te se ne mogu naknadno fakturisati.

Član 5.

Odgovorno lice za praćenje realizacije ugovora Kupca će po isporuci proveriti kvantitet i kvalitet isporučenih dobara i sačiniti:

- zapisnik o kvantitativnom prijemu dobara čime se potvrđuje prijem određene količine i tražene vrste dobra, kao i prijem neophodne dokumentacije (ugovor, otpremnica, ulazni račun i sl.) i
- zapisnik o kvalitativnom prijemu dobara čime se potvrđuje da isporučena dobra u svemu odgovaraju ugovorenom.

Zapisnici se potpisuju od strane odgovornog lica Kupca i ovlašćenog predstavnika Prodavca.

Zapisnici se sačinjavaju u dva istovetna primerka, od čega po jedan primerak zadržava svaka ugovorna strana.

U slučaju kada odgovorno lice za praćenje realizacije ugovora od strane Kupca utvrdi da kvantitet ili kvalitet dobra ne odgovara ugovorenom, ne sačinjava zapisnik o kvantitativnom prijemu i zapisnik o kvalitativnom prijemu, već sačinjava i potpisuje reklamacioni zapisnik, u kome navodi u čemu dobro nije u skladu sa ugovorenim.

Član 6.

Prodavac garantuje da dobro koje je predmet kupoprodaje nema nikakve nedostatke, odnosno da ima određene tehničke karakteristike u skladu sa zahtevima iz tehničke specifikacije.

Garantni rok: 1 godina.

Ukoliko roba nema odgovarajuće tehničke karakteristike ili ne odgovara ugovorenom kvalitetu ili kvantitetu ili ima skrivene mane ili je pak oštećena u transportu prodavac je u obavezi da zameni istu u roku od 3 dana od momenta prijave Kupca.

U slučaju kada odgovorno lice od strane Kupca utvrdi da kvantitet ili kvalitet dobra ne odgovara ugovorenom, sačinjava i potpisuje reklamacioni zapisnik, u kome navodi u čemu dobro nije u skladu sa ugovorenim.

Ako Prodavac ne izvrši zamenu dobra po podnetoj reklamaciji Kupac može raskinuti ugovor. (, naplatu sredstva finansijskog obezbeđenja za dobro izvršenje posla i naknadu štete.)

Ukupan broj reklamacija u periodu važenja ugovora ne može biti veći od tri reklamacije. U slučaju većeg broja reklamacija, Kupac zadržava pravo raskida ovog Ugovora i pravo na naplatu sredstva finansijskog obezbeđenja za dobro izvršenje posla iz člana 8. ovog ugovora, kao i pravo na naknadu nastale štete.

Član 7.

Za svaki dan neopravdanog kašnjenja preuzetih obaveza Prodavcu će se obračunavati zakonska zatezna kamata.

Član 8.

Prodavac se obavezuje da u roku do 7 dana od zaključenja ugovora preda Kupcu sredstvo finansijskog obezbeđenja: menicu i menično ovlašćenje za:

- **Sredstvo finansijskog obezbeđenja za dobro izvršenje posla** i to blanko sopstvenu menicu, koja mora biti evidentirana u Registru menica i ovlašćenja Narodne banke Srbije. Menica mora biti overena pečatom i potpisana od strane lica ovlašćenog za zastupanje, a uz istu mora biti dostavljeno popunjeno i overeno menično ovlašćenje – pismo, sa naznačenim iznosom od 10% od ukupne ugovorene vrednosti bez PDV- a. Uz menicu mora biti dostavljena kopija kartona deponovanih potpisa koji je izdat od strane poslovne banke koju Prodavac navodi u meničnom ovlašćenju – pismu. Rok važenja menice je **30** dana duži od isteka roka za konačno izvršenje posla. Ako se za vreme trajanja ugovora promene rokovi za izvršenje ugovorne obaveze, važnost menice za dobro izvršenje posla mora da se produži. Kupac će unovčiti menicu za dobro izvršenje posla u slučaju da Prodavac ne bude izvršavao svoje ugovorne obaveze na način predviđen ugovorom.

- **Sredstvo finansijskog obezbeđenja za otklanjanje grešaka u garantnom roku** i to blanko sopstvenu menicu, koja mora biti evidentirana u Registru menica i ovlašćenja Narodne banke Srbije. Menica mora biti overena pečatom i potpisana od strane lica ovlašćenog za zastupanje, a uz istu mora biti dostavljeno popunjeno i overeno menično ovlašćenje – pismo, sa naznačenim iznosom od 10% od ukupne vrednosti ugovora bez PDV- a.

Uz menice mora biti dostavljena kopija kartona deponovanih potpisa koji je izdat od strane poslovne banke koju Prodavac navodi u meničnom ovlašćenju – pismu. Rok važenja menica je 5 dana duži od garantnog roka.

Kupac će unovčiti menicu za otklanjanje grešaka u garantnom roku u slučaju da Prodavac ne izvrši obavezu otklanjanja kvara koji bi mogao da umanjiti mogućnost korišćenja predmeta ugovora u garantnom roku.

Po izvršenju ugovorenih obaveza Ponuđaču će menice biti vraćene.

Sredstva finansijskog obezbeđenja iz ovog člana Kupac, bez dalje dodatne saglasnosti Prodavca, aktivira u slučaju da Prodavac prekrši odredbe ovog ugovora.

Član 9.

Ugovorne strane utvrđuju da ukoliko Prodavac ne izvrši isporuku robe u rokovima utvrđenim u članu 4. ovog ugovora, Kupac ima pravo na raskid ugovora, naplatu sredstva finansijskog obezbeđenja za dobro izvršenje posla i naknadu štete.

Član 10.

Ovaj Ugovor stupa na pravnu snagu danom potpisivanja istog i važi do ispunjenja obaveza iz ovog ugovora, a najduže do godinu dana.

Član 11.

Na sve odnose ugovornih strana koji nisu posebno regulisani ovim ugovorom, primenjujuće se odredbe Zakona o obligacionim odnosima.

Za sve sporove iz ovog ugovora ili u vezi sa ovim ugovorom nadležan je sud odgovarajuće stvarne nadležnosti u Subotici.

Član 12.

Sve eventualne izmene i dopune ovog ugovora punovažne su ukoliko su učinjene u pisanoj formi, saglasnošću volja ugovornih strana, aneksom ovog ugovora.

Član 13.

Ovaj ugovor je sačinjen u 4 (četiri) istovetna primerka, od kojih 2 (dva) za Naručioca, a 2 (dva) za Isporučioca.

PRODAVAC:

direktor

NARUČILAC:

direktor

Sugár György, dipl. inž. tehn.

NAPOMENA: Model ugovora, ponuđač popunjava u skladu sa ponudom, overava pečatom i potpisom, čime potvrđuje da prihvata elemente modela Ugovora.

U slučaju podnošenja zajedničke ponude, grupa ponuđača može da se opredeli da model ugovora potpisuju i pečatom overavaju svi ponuđači iz grupe ponuđača ili grupa ponuđača može da odredi jednog ponuđača iz grupe koji će popuniti, potpisati i overiti pečatom model ugovora.

PARTIJA 2: PUMPE ZA TRANSPORT UGUŠĆENOG I DIGESTOVANOG MULJA

20OBRAZAC IZJAVE O ISPUNJAVANJU USLOVA IZ ČLANA 75. ZAKONA O JAVNIM NABAVKAMA

IZJAVA PONUĐAČA O ISPUNJAVANJU USLOVA IZ ČL. 75. ZAKONA U OTVORENOM POSTUPKU JAVNE NABAVKE

U skladu sa članom 77. stav 4. Zakona, pod punom materijalnom i krivičnom odgovornošću, kao zastupnik ponuđača, dajem sledeću

IZJAVU

Ponuđač _____ [navesti naziv ponuđača]u otvorenom postupku javne nabavke dobara: **Oprema za poboljšanje efikasnosti centralnog postrojenja za prečišćavanje otpadnih voda sa ciljem prilagodavanja recipijenta - partija 2: Pumpe za transport ugušćenog i digestovanog mulja**, JN broj **46/7-2018**, ispunjava sve uslove iz čl. 75. Zakona, odnosno uslove definisane konkursnom dokumentacijom za predmetnu javnu nabavku,i to:

- 5) Ponuđač je registrovan kod nadležnog organa, odnosno upisan u odgovarajući registar (čl. 75. st. 1. tač. 1) ZJN);
- 6) Ponuđač i njegov zakonski zastupnik nisu osuđivani za neko od krivičnih dela kao član organizovane kriminalne grupe, da nisu osuđivani za krivična dela protiv privrede, krivična dela protiv životne sredine, krivično delo primanja ili davanja mita, krivično delo prevare (čl. 75. st. 1. tač. 2) ZJN);
- 7) Ponuđač je izmirio dospele poreze, doprinose i druge javne dažbine u skladu sa propisima Republike Srbije (ili strane države kada ima sedište na njenoj teritoriji) (čl. 75. st. 1. tač. 4) ZJN);
- 8) Ponuđač je poštovao obaveze koje proizlaze iz važećih propisa o zaštiti na radu, zapošljavanju i uslovima rada, zaštiti životne sredine i nema zabranu obavljanja delatnosti koja je na snazi u vreme podnošenja ponude za predmetnu javnu nabavku (čl. 75. st. 2. ZJN);

Mesto: _____

Ponuđač: _____

Datum: _____

M.P. _____

Napomena:Ukoliko ponudu podnosi grupa ponuđača, Izjava mora biti potpisana od strane ovlašćenog lica svakog ponuđača iz grupe ponuđača i overena pečatom ,na koji način svaki ponuđač iz grupe ponuđača izjavljuje da ispunjava obavezne uslove iz člana 75. stav 1. tač. 1) do 4) ZJN.

Napomena:Izjava se može isfotokopirati za svakog učesnika iz grupe ponuđača i kao takva dostaviti uz ponudu sa potpisom i pečatom za svakog učesnika iz grupe ponuđača

21 IZJAVA PODIZVOĐAČA O ISPUNJAVANJU USLOVA IZ ČL. 75. ZAKONA U OTVORENOM POSTUPKU JAVNE NABAVKE

U skladu sa članom 77. stav 4. Zakona, pod punom materijalnom i krivičnom odgovornošću, kao zastupnik podizvođača, dajem sledeću

I Z J A V U

Podizvođač _____ [*navesti naziv podizvođača*] u otvorenom postupku javne nabavke dobara: **Oprema za poboljšanje efikasnosti centralnog postrojenja za prečišćavanje otpadnih voda sa ciljem prilagodavanja recipijenta - partija 2: Pumpe za transport ugušćenog i digestovanog mulja**, JN broj **46/7-2018**, ispunjava sve uslove iz čl. 75. Zakona, odnosno uslove definisane konkursnom dokumentacijom za predmetnu javnu nabavku, i to:

- 5) Ponuđač je registrovan kod nadležnog organa, odnosno upisan u odgovarajući registar (čl. 75. st. 1. tač. 1) ZJN);
- 6) Ponuđač i njegov zakonski zastupnik nisu osuđivani za neko od krivičnih dela kao član organizovane kriminalne grupe, da nisu osuđivani za krivična dela protiv privrede, krivična dela protiv životne sredine, krivično delo primanja ili davanja mita, krivično delo prevare (čl. 75. st. 1. tač. 2) ZJN);
- 7) Ponuđač je izmirio dospele poreze, doprinose i druge javne dažbine u skladu sa propisima Republike Srbije (*ili strane države kada ima sedište na njenoj teritoriji*) (čl. 75. st. 1. tač. 4) ZJN);
- 8) Ponuđač je poštovao obaveze koje proizlaze iz važećih propisa o zaštiti na radu, zapošljavanju i uslovima rada, zaštiti životne sredine i nema zabranu obavljanja delatnosti koja je na snazi u vreme podnošenja ponude za predmetnu javnu nabavku (čl. 75. st. 2. ZJN);

Mesto: _____

Podizvođač:

Datum: _____

M.P.

Ukoliko ponuđač podnosi ponudu sa podizvođačem, Izjava mora biti potpisana od strane ovlašćenog lica podizvođača i overena pečatom.

22OBRAZAC PONUDE

Ponuda broj _____ od _____ za javnu nabavku dobara – **Oprema za poboljšanje efikasnosti centralnog postrojenja za prečišćavanje otpadnih voda sa ciljem prilagođavanja recipijenta - partija 2: Pumpe za transport ugušćenog i digestovanog mulja**, JN br. 46/7-2018

Opšti podaci o ponuđaču

| | |
|--|--|
| Naziv ponuđača: | |
| Sedište (mesto, ul i br.): | |
| Matični broj: | |
| PIB: | |
| Ovlašćeno lice: ime, prezime, i funkcija | |
| Osoba za kontakt: | |
| Tel/fax/e-mail | |

2. Važenje ponude: _____ dana, od dana otvaranja Ponude (minimum 90 dana od
dana otvaranja
ponuda)

Ponudu dajem:

zaokružiti i podatke upisati za a) b) ili c)

a) samostalno

b) sa podizvođačem

1. _____

2. _____

(navesti naziv i sedište podizvođača)

c) kao zajedničku ponudu:

1. _____

2. _____

(navesti naziv i sedište svih učesnika u zajedničkoj ponudi)

- Ponudena cena: _____ (dinara) bez PDV-a

Rok isporuke: u roku do 10 nedelja od pismene narudžbe naručioca

Mesto isporuke: fco naručilac, Postrojenje za prečišćavanje otpadnih voda, Aleksandrovi salaši BB, Subotica

Način plaćanja: 50% avans, a ostatak od 50% nakon isporuke u roku do 30 dana

Garantni rok: 1 godina

Napomena: *Obrazac ponude Ponuđač mora da popuni, overi pečatom i potpiše, čime potvrđuje da su tačni podaci koji su u ovom obrascu navedeni.*

Ukoliko ponuđači podnose zajedničku ponudu, grupa ponuđača može da se opredeli da obrazac ponude potpisuju i pečatom overavaju svi ponuđači iz grupe ponuđača ili grupa ponuđača može da odredi jednog ponuđača iz grupe koji će popuniti, potpisati i pečatom overiti obrazac ponude.

Ponuđač: _____

Potpis/ Pečat: _____

Mesto i datum: _____

23 PODACI O PODIZVOĐAČU

Opšti podaci o podizvođaču

| | |
|---------------------------------------|--|
| Naziv ponuđača: | |
| Sedište (mesto, ul. i br.): | |
| Matični broj: | |
| PIB: | |
| Ovlašćeno lice: ime, prez. i funkcija | |
| Osoba za kontakt: | |
| Tel/fax/e-mail: | |

Ponuđač: _____

Potpis/ Pečat: _____

Mesto i datum: _____

Napomena: Obrazac 10. „Podaci o podizvođaču“ popunjavaju samo oni ponuđači koji ponudu podnose sa podizvođačem. Ukoliko ponuđač nastupa sa većim brojem podizvođača ovaj obrazac fotokopirati, popuniti za svakog podizvođača i dostaviti uz ponudu.

24. IZJAVA PONUĐAČA O ANGAŽOVANJU PODIZVOĐAČA

(SPISAK PODIZVOĐAČA KOJE JE PONUĐAČ UKLJUČIO U PONUDU)

Za realizaciju javne nabavke angažovaćemo sledeće podizvođače

| R.br. | NAZIV PODIZVOĐAČA | VRSTA DOBARA KOJE NUDI | % UČEŠĆE PODIZVOĐAČA |
|-------|----------------------|---------------------------|-------------------------|
| 1 | | | |
| 2 | | | |
| 3 | | | |

Datum: _____

Ime i prezime ovlašćenog lica

Potpis ovlašćenog lica

M.P.

NAPOMENA: Ukoliko ponuđač nastupa samostalno ili u grupi, obrazac je neprimenljiv.

25. PODACI O PONUĐAČU KOJI JE UČESNIK U ZAJEDNIČKOJ PONUDI

Opšti podaci o učesniku u zajedničkoj ponudi

| | |
|--------------------------------------|--|
| Naziv ponuđača: | |
| Sedište (mesto, ul. i br.): | |
| Matični broj: | |
| PIB: | |
| Ovlašćeno lice: ime prez. i funkcija | |
| Osoba za kontakt: | |
| Tel/fax/e-mail: | |

Ponuđač: _____

Potpis/ Pečat: _____

Mesto i datum: _____

Napomena: Obrazac 12 „Podaci o ponuđaču koji je učesnik u zajedničkoj ponudi“ popunjavaju samo oni ponuđači koji podnose zajedničku ponudu, u kom slučaju je potrebno da se navedeni obrazac kopira u dovoljnom broju primeraka, da se popuni i dostavi za svakog ponuđača koji je učesnik u zajedničkoj ponudi.

26 IZJAVA ČLANOVA GRUPE KOJI PODNOSE ZAJEDNIČKU PONUDU

Izjavljujemo da nastupamo kao Grupa ponuđača za javnu nabavku dobara br.46/7-2018 – **Oprema za poboljšanje efikasnosti centralnog postrojenja za prečišćavanje otpadnih voda sa ciljem prilagođavanja recipijenta - partija 2: Pumpe za transport ugušćenog i digestovanog mulja** – u otvorenom postupku.

Ovlašćujemo člana Grupe _____

da u ime i za račun ostalih članova Grupe istupa pred naručiocem.

| R.br. | NAZIV člana grupe učesnika u zajedničkoj ponudi | VRSTA DOBARA KOJE NUDI | % UČEŠĆA člana grupe |
|-------|---|------------------------|----------------------|
| 1 | | | |
| 2 | | | |
| 3 | | | |

Mesto i datum

Ime i prezime ovlašćenog lica

Potpis ovlašćenog lica

M.P.

NAPOMENA: Ukoliko ponuđač nastupa samostalno, obrazac je neprimenljiv.

27 . OBRAZAC TROŠKOVA PRIPREME PONUDE

| Red. br. | Vrsta troška | Iznos bez PDV-a | Iznos sa PDV-om |
|----------|---------------------|-----------------|-----------------|
| 1. | | | |
| 2. | | | |
| 3. | | | |
| 4. | | | |
| 5. | | | |
| 6. | | | |
| 7. | | | |
| 8. | | | |
| 9. | | | |
| 10. | | | |
| | U K U P N O: | | |

NAPOMENA:

Troškove pripreme i podnošenja ponude snosi isključivo ponuđač i ne može tražiti od naručioca naknadu troškova.

Ako je postupak javne nabavke obustavljen iz razloga koji su na strani naručioca, naručilac je dužan da ponuđaču nadoknadi troškove izrade uzoraka ili modela, ako su izrađeni u skladu sa tehničkim specifikacijama naručioca i troškove pribavljanja sredstava obezbeđenja, pod uslovom da je ponuđač tražio naknadu tih troškova u svojoj ponudi.

Napomena: dostavljanje ovog obrasca nije obavezno

28 IZJAVA O NEZAVISNOJ PONUDI

U skladu sa članom 26. Zakona o javnim nabavkama („Sl. glasnik RS“ br. 124/2012, 14/2015,68/2015) i članom 20. Pravilnika o obaveznim elementima konkursne dokumentacije u postupcima javnih nabavki i načinu dokazivanja ispunjenosti uslova („Sl. Glasnik RS“ br.86/2015)_____ (naziv ponuđača) daje:

IZJAVU O NEZAVISNOJ PONUDI

Pod punom materijalnom i krivičnom odgovornošću potvrđujem da sam ponudu u otvorenom postupku javne nabavke dobara – **Oprema za poboljšanje efikasnosti centralnog postrojenja za prečišćavanje otpadnih voda sa ciljem prilagodavanja recipijenta - partija 2: Pumpe za transport ugušćenog i digestovanog mulja** br. javne nabavke **46/7-2018**, podneo nezavisno, bez dogovora sa drugim ponuđačem ili zainteresovnim licima.

Mesto

M.P.

Datum
lica

Potpis ovlašćenog

***Napomena:** u slučaju postojanja osnovane sumnje u istinitost izjave o nezavisnoj ponudi, naručilac će odmah obavestiti organizaciju nadležnu za zaštitu konkurencije. Organizacija nadležna za zaštitu konkurencije, može ponuđaču, odnosno zainteresovanom licu izreći meru zabrane učešća u postupku javne nabavke ako utvrdi da je ponuđač, odnosno zainteresovano lice povredilo konkurenciju u postupku javne nabavke u smislu zakona kojim se uređuje zaštita konkurencije. Mera zabrane učešća u postupku javne nabavke može trajati do dve godine. Povreda konkurencije predstavlja negativnu referencu, u smislu člana 82. stav 1. tačka 2. Zakona.*

Ukoliko ponudu podnosi grupa ponuđača, Izjava mora biti potpisana od strane ovlašćenog lica svakog ponuđača iz grupe ponuđača i overena pečatom.

U skladu sa članom 75. stav 2. Zakona o javnim nabavkama („Sl. glasnik RS“ br. 124/12, 14/15 i 68/15) dajemo sledeću

29 IZJAVU

U svojstvu _____
(*upisati: ponuđača, člana grupe ponuđača, podizvođača*)

IZJAVLJUJEM
pod punom materijalnom i krivičnom odgovornošću da

(*pun naziv i sedište*)

poštuje sve obaveze koje proizlaze iz važećih propisa o zaštitina radu, zapošljavanju i uslovima rada, zaštiti životne sredine i garantuje da nema zabranu obavljanja delatnosti koja je na snazi u vreme podnošenja ponude u otvorenom postupku javne nabavke broj 46/7-2018 – **Oprema za poboljšanje efikasnosti centralnog postrojenja za prečišćavanje otpadnih voda sa ciljem prilagodavanja recipijenta - partija 2: Pumpe za transport ugušćenog i digestovanog mulja** naručioca –JKP „Vodovod i kanalizacija“ Subotica.

Napomena:

Ukoliko ponudu podnosi grupa ponuđača, Izjava mora biti potpisana od strane ovlašćenog lica svakog ponuđača iz grupe ponuđača i overena pečatom.

Napomena: Izjava se može isfotokopirati za svakog učesnika iz grupe ponuđača ili podizvođača i kao takva dostaviti uz ponudu sa potpisom i pečatom za svakog učesnika iz grupe ponuđača ili sa potpisom i pečatom za svakog podizvođača.

M.P.

Potpis odgovornog lica - direktora

30. IZJAVA

sa kojom se obavezujemo da ćemo u roku od najduže 15 dana od dana zaključenja ugovora za partija 2: Pumpe za transport ugušćenog i digestovanog mulja predati naručiocu sredstva finansijskog obezbeđenja:

- **bankarsku garanciju za povraćaj avansnog plaćanja** koja će biti sa klauzulama: bezuslovna i plativa na prvi poziv. Bankarska garancija za povraćaj avansnog plaćanja izdaje se u visini plaćenog avansa sa PDV-om i koja mora trajati najmanje 30 dana duže od ugovorenog roka za isporuku premetnog dobra. Garancija mora biti bezuslovna, plativa na prvi poziv, i svi elementi garancija moraju biti u potpunosti usaglašeni sa Konkursnom dokumentacijom.

Naručilac ne može isplatiti avans pre nego što primi traženo sredstvo finansijskog obezbeđenja za povraćaj avansnog plaćanja. Podneta bankarska garancija ne može da sadrži dodatne uslove za isplatu, kraće rokove od onih koje odredi naručilac, manji iznos od onog koji odredi naručilac ili promenjenu mesnu nadležnost za rešavanje sporova.

- **Sredstvo finansijskog obezbeđenja za dobro izvršenje posla** i to blanko sopstvenu menicu, koja mora biti evidentirana u Registru menica i ovlašćenja Narodne banke Srbije. Menica mora biti overena pečatom i potpisana od strane lica ovlašćenog za zastupanje, a uz istu mora biti dostavljeno popunjeno i overeno menično ovlašćenje – pismo, sa naznačenim iznosom od 10% od ukupne ugovorene vrednosti bez PDV- a. Uz menicu mora biti dostavljena kopija kartona deponovanih potpisa koji je izdat od strane poslovne banke koju ponuđač navodi u meničnom ovlašćenju – pismu. Rok važenja menice je **30** dana duži od isteka roka za konačno izvršenje posla. Ako se za vreme trajanja ugovora promene rokovi za izvršenje ugovorne obaveze, važnost menice za dobro izvršenje posla mora da se produži. Naručilac će unovčiti menicu za dobro izvršenje posla u slučaju da ponuđač ne bude izvršavao svoje ugovorne obaveze na način predviđen ugovorom.

- **Sredstvo finansijskog obezbeđenja za otklanjanje grešaka u garantnom roku** i to blanko sopstvenu menicu, koja mora biti evidentirana u Registru menica i ovlašćenja Narodne banke Srbije. Menica mora biti overena pečatom i potpisana od strane lica ovlašćenog za zastupanje, a uz istu mora biti dostavljeno popunjeno i overeno menično ovlašćenje – pismo, sa naznačenim iznosom od 10% od ukupne vrednosti ugovora bez PDV-a.

Uz menice mora biti dostavljena kopija kartona deponovanih potpisa koji je izdat od strane poslovne banke koju ponuđač navodi u meničnom ovlašćenju – pismu. Rok važenja menica je 5 dana duži od garantnog roka.

Naručilac će unovčiti menicu za otklanjanje grešaka u garantnom roku u slučaju da izabrani ponuđač ne izvrši obavezu otklanjanja kvara koji bi mogao da umanjí mogućnost korišćenja predmeta ugovora u garantnom roku.

Po izvršenju ugovorenih obaveza Ponuđaču će menice biti vraćene.

Ukoliko ponuđač ne dostavi sredstva finansijskog obezbeđenja u rokovima iz ove konkursne dokumentacije, Naručilac će ugovor raskinuti i ima pravo potraživanja naknade štete nastale usled neispunjavanja ove obaveze ponuđača.

Potpis ovlašćenog lica: _____

Potpis/ Pečat: _____

Mesto i datum: _____

31 TEHNIČKA SPECIFIKACIJA

2.1. Vijčana pumpa za transport digestovanog mulja – Tehnička specifikacija:

Potrebna količina: 2 kompleta, komplet obuhvata pumpu i zaštitni uređaj od rada pri visokom pritisku:

2.1.1. Vijčana pumpa se uzima kao zamena postojeće pumpe sledećih karakteristika:

Proizvođač: Seepex "ili odgovarajuće"

Tip: BN52-6LS "ili odgovarajuće"

| | | | |
|--|---|-------------------------------|--------------------------|
| Podaci o primeni (Application data) | digestovan mulj (digested sludge) | | |
| Karakteristike fluida (Conveyed product) | | | |
| Protočnost (Flowability) | 1,05 cP | | |
| Sadržaj suve materije (Solids content) | 6% | | |
| Veličina čestica (Size of solids) | 1-10mm | | |
| Specifična težina (Specific gravity) | 1 kg/dm ³ | | |
| Temperatura (product temperature) | 10°C - 30°C | | |
| pH vrednost (pH value) | 6,2-7,6 | | |
| Način rada (Kind of operation) | neprekidan (continuous) | | |
| Časovi rada uređaja (Operating hours) | 8h/dan (8h/day) | | |
| Mesto ugradnje (Location) | u suvom i zatvorenom prostoru (indoor, dry atmosphere) | | |
| Podaci o učinku (Performance data) | Kapacitet (Capacity) | Pritisak (Pressure) | Brzina (Speed) |
| min | 10 m ³ /h | 2 bar | 77 min ⁻¹ |
| max | 46 m ³ /h | 2 bar | 349 min ⁻¹ |

| | |
|---|--|
| Početni obrtni momenat (Starting torque) | 350 Nm |
| Potrebna snaga na osovini pumpe (Req. power at pump shaft) | 5.8 kW |
| Ulazni pritisak (Inlet pressure) | do 0,5bar |
| Materijali i izvedbe (Materials and executions) | |
| Instalacija (Installation) | horizontalna |
| Smer rotacije (Direction of rotation) | Suprotno smeru kazaljke na satu, levo (counter clockwise, left) |
| Dizajn kućišta usisnog dela (Suction casing – Design) | Standardan |
| Materijal kućišta usisnog dela (Suction casing – Material) | EN-JL 1040 (gci-25) |
| Dizaj potisnog dela (Pressure branch – Design) | Standardan |
| Materijal potisnog dela (Pressure branch – Material) | EN-JL 1040 (gci-25) |
| Usisni vod (Suction connection) | DN 125 PN 16 DIN EN 1092 (DIN2501) |
| Potisni vod (Pressure connection) | DN 125 PN 16 DIN EN 1092 (DIN2501) |
| Dizajn spojnice (Joint – Design) | spojena sa 1.4021 zaštitom na rotorskom delu (with rotorsided UJ-sleeve protection 1.4021, undivided) |
| Materijal spojnice (Joint – Material) | Standardan |
| Materijal univerzalnog rukava spojnice (Joint - Universal joint sleeve: material) | NBR - Perbunan |
| Dizajn spojne šipke (Coupling rod – Design) | MAS nepodeljena (non-divided) |
| Materijal spojne šipke (Coupling rod – Material) | 1.4021 / AISI 420 |

| | |
|---|--|
| Dizajn rotora (Rotor – Design) | Smart Rotor-design |
| Materijal rotora (Rotor – Material) | 1.0503 (C45) / AISI 1045 |
| Premaz rotora (Rotor – Coating) | Duktil hrom premaz (ductile chromium coating) |
| Dzajn statora (Stator – Design) | Stator sa ugrađenom zaštitom od rada na suvo (smart stator design with TSE, sensor sleeve 1.4404) |
| Materijal statora (Stator – Material) | NBR - Perbunan |
| Zaptivač osovine (Shaft sealing) | mehanički zaptivač (mechanical seal) |
| Šifra (Code) | GA (single acting mech. seal – GA) |
| Prečnik osovine (Shaft diameter) | 70 mm |
| Rotirajući/stacionarni zaptivač (Rotating/stationary seal face) | SiC SiC |
| Elastometar (Elastomers) | FPM - Viton |
| Opruga (Spring) | 1.4571 / AISI 316Ti |
| Metalni delovi (Metal parts) | 1.4571 / AISI 316Ti |
| Materijal kućišta (Casing – material) | 1.4408 / AISI 316 |
| Standard za spajanje kućišta (Casing - connection standard) | ISO 228 |
| Boja farbe (Painting – Color) | Kobalt plava (RAL 5013 - Cobalt blue (2K)) |
| Zaštita površine farbe (Painting - Surface protection) | povećana zaštita površine (increased surface protection 2.0) |
| Motor (Drive) | |
| Tip | Prenosni motor na frekventnim regulatorom |

| | | | |
|--|--|-----------------------|------------------------|
| (Type) | (Gear motor at freq. inv.) | | |
| Pozicija (Mounting position) | M1 | | |
| Odnos (Ratio (i)) | 6.19 | | |
| | Norm | Min | Max |
| Brzina (Speed) | 236 min ⁻¹ | 77 min ⁻¹ | 2159 min ⁻¹ |
| Brzina motora (Motor speed) | 1460 min ⁻¹ | 480 min ⁻¹ | 2159 min ⁻¹ |
| Frekvencija (Frequency) | 50 Hz | 16 Hz | 74 Hz |
| Procenjena snaga (Rated output) | 7.5 kW | | |
| Procenjena brzina (Rated speed) | 1460 min ⁻¹ | | |
| Pokretanje (Starting) | Direktno na frekventnom regulatoru (direct on frequency inverter) | | |
| Klasa efikasnosti (Efficiency class) | IE2 | | |
| Napon (Voltage) | 400/690V | | |
| Frekvencija (Frequency) | 50Hz | | |
| Zaštita kućišta (Enclosure) | IP55 | | |
| Termička klasa (Thermal class) | F | | |
| Zaštita namotaja (Winding protection) | TF - Thermistor | | |

The frequency inverter has to follow a linear U/f characteristic curve (constant torque).

It's essential to have a minimum overload capability of 150% for at least 3 seconds. (see technical data sheet)

| | |
|----------------------|---|
| Osnovna ploča | Osnovna ploča za blok pumpe (baseplate for block pump) |
|----------------------|---|

| | |
|--|--|
| (Baseplate) | |
| Dizajn (Design) | Dizajn sa bočnim stopalima (design with side feet) |
| Materijal (Material) | čelik, presvučen bojom (steel, painted) |
| ZAštita od rada na suvo (Dry running protection device (TSE)) | |
| Dizajn (Design) | - sezor postavljen na stator pumpe sa integrisanim temperaturnim senzorom (sensor sleeve fitted to the stator of the pump with integrated temperature sensor) - zaštita spoja sa glavom senzora IP 55 (connection head (IP55)) - odvojeni kontrolni uređaj od senzora, pogodan za ugradnju u kontrolni panel (separate TSE control device suitable for mounting inside a control panel) |
| Napon (Voltage) | 220-240V/50-60Hz |
| Temperaturni koeficijent (Temperature coefficient) | NTC |
| Materijal senzora (Material sensor sleeve) | 1.4404 |
| Materijal glave senzora (Material connection head) | aluminium |
| Dodaci (Accessories) | |
| Potvrda kvaliteta (Quality Assurance) | |
| Predmet provere (Design) | Izveštaj probe (Test report) |
| Dokument/dokaz (Document Standard) | DIN EN 10 204-2.2 |
| Predmet provere | Kontrola premaza, farbe |

| | |
|---|--|
| (Design) | (B16 coating control, painting inspection) |
| Dokument/dokaz (Document Standard) | Inspection Certificate DIN EN 10 204-3.1 VDMA 24284 |
| Predmet provere (Design) | Sertifikat inspekcije kvaliteta za mašine (Quality Inspection Certificate for machines) |
| Dokument/dokaz (Document Standard) | DIN EN 10 204-2.1 |

U nastavku je dat crtež postojeće pumpe sa dimenzijama.

copyright and associated rights. I
 bei Urheberrechtsschutz und verwendete Schutzrechte geschützt. I

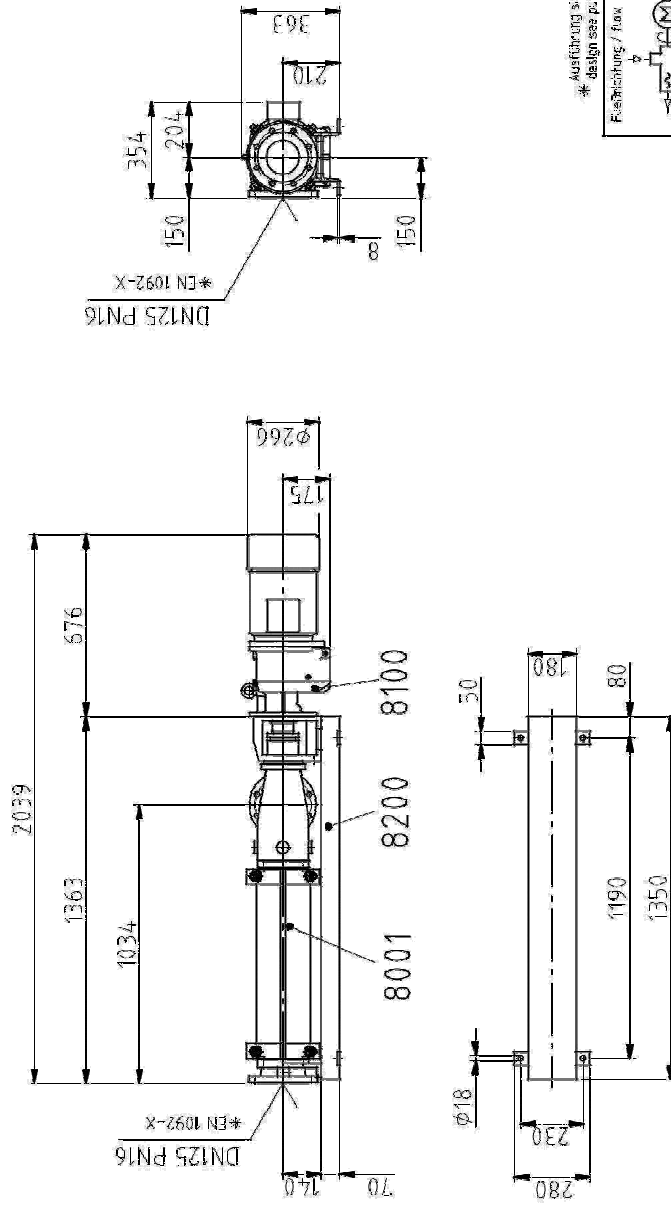

* Ausführung siehe Pumpenartenblatt
 * design see pump data sheet

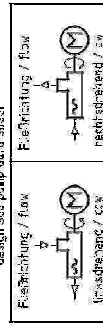

| | | | | | |
|-----------------|---|---------|-------------------------------|---|--------------------------|
| 1 | Grundplatte / baseplate: | 8200 | | Var.: 801-260/0520-A-003 | 31 |
| 1 | Antrieb / drive: Nord SK4ZF-132M | 3100 | | | 98 |
| 1 | Pumpe / pump: 8N 52-6LS | 3001 | | | 166 |
| Stück Quant. | Bezeichnung Denomination | Tag/Day | Messstab/Scale | Bezeichnung/Denomination Maßzeichnung dimensional drawing | Gewicht / Weight / kg |
| | editet goe | 10.06. | 1:20 | 295 kg | |
| | fs ed | 10.06. | EDV-Nr./EDP-No. 115314.dwg | Zeichnungs-Nr./Drawing-no. 262-B18/0520-S-006A4 | |
| | / General tolerances for dimensions without specified tolerances acc. to DIN ISO 2768-y | | | | |

2.1.2. Zaštitni uređaj od rada pri visokom pritisku za pumpu BN 52-6LS

| | |
|---|---|
| 1. | Kontaktni manometar sa dijafragmom (diaphragm contact pressure gauge) |
| | Šifra proizvoda: PKOS102060A25M1XXX “ili odgovarajuće” |
| | Uljno punjenje (oil filling) |
| | Donji kružni otvor DN25 PN40 (Lower orifice flange) |
| | Opseg merenja (Indicating range) 0-6bar |
| | Klizni kontakti otvarač sa jednim magnetom (single magnet skipping contact 821.2 opener) |
| | Rezervni deo za proizvod pod brojem 261025 (Spare part for commission no. 261025) |
| | Robna šifra: 90262020 (Commodity Code/Import Code Number:) |
| | Neto težina: 7,20 KG (Weight net) |
| | 2. |
| Šifra proizvoda: SGRCPD01001 “ili odgovarajuće” | |
| Napon: 24V-230V AC/DC | |
| Rezervni deo za proizvod pod brojem 261025 (Spare part for commission no.) | |
| Robna šifra: 85364900 (Commodity Code/Import Code Number:) | |
| Neto težina: 0,30 KG (Weight net:) | |

Uz ponudu obavezno dostaviti:

Brošure, tehničke listove i slično u kojima su na jasan način naznačene (podvučene, zaokružene) tražene karakteristike uređaja.

Ukoliko Ponuđač nudi "ili odgovarajuće" uz svaku opremu mora da dostavi tehnički opis sa specifikacijom proizvođača iz kog se može videti da ponuđeno dobro odgovara traženom, odnosno da se može ugraditi uz postojeću opremu bez dodatnih radova.

Vijčana pumpa za transport ugušćenog mulja:

Potrebna količina: 4 kompleta, komplet obuhvata pumpu i zaštitni uređaj od rada pri visokom pritisku:

2.2.1. Vijčana pumpa se uzima kao zamena postojeće pumpe sledećih karakteristika:
Proizvođač: Seepex "ili odgovarajuće"

Tip: BN17-6LS "ili odgovarajuće"

| | |
|---|---|
| Podaci o primeni (Application data) | Ugušćeni primarni mulj (thickened primary sludge) |
| Karakteristike fluida (Conveyed product) | |
| Protočnost (Flowability) | 1,05 cP |
| Sadržaj suve materije (Solids content) | 4% |
| Specifična težina (Specific gravity) | 1 kg/dm ³ |
| Temperatura (product temperature) | 5°C - 40°C |
| pH vrednost (pH value) | 6,2-7,6 |
| Način rada (Kind of operation) | Neprekidan (continuous) |
| Časovi rada uređaja (Operating hours) | 8h/day |
| Mesto ugradnje (Location) | u suvom i zatvorenom prostoru (indoor, dry atmosphere) |

| Podaci o učinku (Performance data) | Kapacitet (Capacity) | Pritisak (Pressure) | Brzina (Speed) |
|--|--|--------------------------------------|---------------------------------|
| min | 10 m ³ /h | 2 bar | 77 min ⁻¹ |
| max | 46 m ³ /h | 2 bar | 349 min ⁻¹ |
| Početni obrtni momenat (Starting torque) | 301 Nm | | |
| Potrebna snaga na osovini pumpe (Req. power at pump shaft) | 5.6 kW | | |
| Ulazni pritisak (Inlet pressure) | do 0,5bar | | |
| Instalacija (Installation) | Horizontalna | | |
| Smer rotacije (Direction of rotation) | suprotno smeru kazaljke na satu, levo (counter clockwise, left) | | |
| Dizajn kućišta usisnog dela (Suction casing – Design) | standardan | | |
| Materijal kućišta usisnog dela (Suction casing – Material) | EN-JL 1040 (gci-25) | | |
| Dizajn potisnog dela (Pressure branch – Design) | standard | | |
| Materijal potisnog dela (Pressure branch – Material) | EN-JL 1040 (gci-25) | | |
| Usisni vod (Suction connection) | DN 100 PN 16 DIN EN 1092 (DIN2501) | | |
| Potisni vod (Pressure connection) | DN 80 PN 16 DIN EN 1092 (DIN2501) | | |
| Dizajn spojnice (Joint – Design) | spojena sa 1.4021 zaštitom na rotorskom delu (with rotorsided UJ-sleeve protection 1.4021, undivided) | | |
| Materijal spojnice (Joint – Material) | standard | | |
| Materijal univerzalnog rukava spojnice (Joint - Universal joint sleeve: material) | NBR - Perbunan | | |
| Dizajn spojne šipke (Coupling rod – Design) | standard | | |

| | |
|---|--|
| Materijal spojne šipke (Coupling rod – Material) | 1.4021 / AISI 420 |
| Dizajn rotora (Rotor – Design) | Smart Rotor-design |
| Materijal rotora (Rotor – Material) | 1.0503 (C45) / AISI 1045 |
| Premaz rotora (Rotor – Coating) | Duktil hrom premaz (ductile chromium coating) |
| Dizajn statora (Stator – Design) | Stator sa ugrađenom zaštitom od rada na suvo (smart stator design with TSE, sensor sleeve 1.4404) |
| Materijal statora (Stator – Material) | NBR - Perbunan |
| Zaptivač osovine (Shaft sealing) | mehanički zaptivač (mechanical seal) |
| Šifra (Code) | GA (single acting mech. seal – GA) |
| Prečnik osovine (Shaft diameter) | 55 mm |
| Rotirajući/stacionarni zaptivač (Rotating/stationary seal face) | SiC SiC |
| Elastometar (Elastomers) | FPM - Viton |
| Opruga (Spring) | 1.4571 / AISI 316Ti |
| Metalni delovi (Metal parts) | 1.4571 / AISI 316Ti |
| Materijal kućišta (Casing – material) | 1.4408 / AISI 316 |
| Standard za spajanje kućišta (Casing - connection standard) | ISO 228 |
| Motor (Drive) | |
| Tip (Type) | Prenosni motor (Gear motor) |

| | |
|---|---|
| Pozicija (Mounting position) | M1 |
| Odnos (Ratio (i)) | 7.42 |
| | Norm |
| Brzina (Speed) | 192 min ⁻¹ |
| Frekvencija (Frequency) | 50 Hz |
| Procenjena snaga (Rated output) | 3 kW |
| Procenjena brzina (Rated speed) | 1420 min ⁻¹ |
| Pokretanje (Starting) | DOL (direct on line) |
| Klasa efikasnosti (Efficiency class) | IE2 |
| Napon (Voltage) | 230/400V |
| Frekvencija (Frequency) | 50Hz |
| Zaštita kućišta (Enclosure) | IP55 |
| Termička klasa (Thermal class) | F |
| Osnovna ploča (Baseplate) | Osnovna ploča za blok pumpe (baseplate for block pump) |
| Dizajn (Design) | Dizajn sa bočnim stopalima (design with side feet) |
| Materijal (Material) | čelik, presvučen bojom (steel, painted) |
| Zaštita od rada na suvo (Dry running protection device (TSE)) | |

| | |
|---|---|
| | |
| Dizajn (Design) | <p>- senzor postavljen na stator pumpe sa integrisanim temperaturnim senzorom</p> <p>(sensor sleeve fitted to the stator of the pump with integrated temperature sensor)</p> <p>- zaštita spoja sa glavom senzora IP 55</p> <p>(connection head, IP55)</p> <p>- odvojeni kontrolni uređaj od senzora, pogodan za ugradnju u kontrolni panel</p> <p>(separate TSE control device suitable for mounting inside a control panel)</p> |
| Napon (Voltage) | 220-240V/50-60Hz |
| Temperaturni koeficijent (Temperature coefficient) | NTC |
| Materijal senzora (Material sensor sleeve) | 1.4404 |
| Materijal glave senzora (Material connection head) | aluminium |
| Dodaci (Accessories) | |
| Potvrda kvaliteta (Quality Assurance) | |
| Predmet provere (Design) | Izveštaj probe (Test report) |
| Dokument/dokaz (Document Standard) | DIN EN 10 204-2.2 |
| Predmet provere (Design) | Kontrola premaza, farbe (B16 coating control, painting inspection) |

| | |
|---|--|
| Dokument/dokaz (Document Standard) | Sertifikat inspekcije (Inspection Certificate) DIN EN 10 204-3.1 |
| Predmet provere (Design) | Sertifikat inspekcije kvaliteta za mašine (Quality Inspection Certificate for machines) |
| Dokument/dokaz (Document Standard) | DIN EN 10 204-2.1 |

U nastavku je dat crtež postojeće pumpe sa dimenzijama.

Copyright: This drawing is our property and patented for us according to the law of copyright and associated rights !
 Urheberrechtsschutz: Diese Zeichnung ist unser Eigentum und uns nach dem Gesetz über Urheberrechtsschutz und verwandte Schutzrechte geschützt !

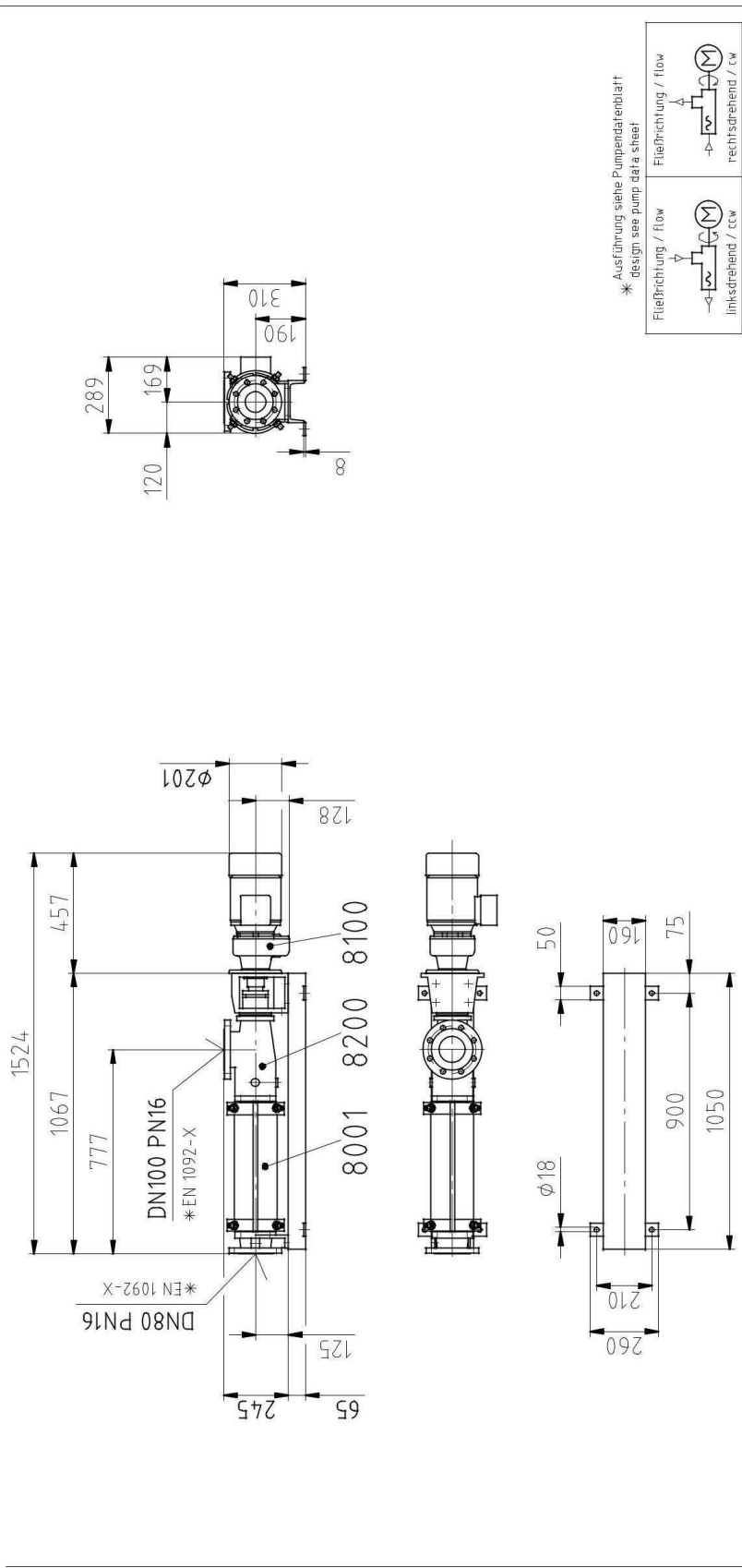

| | | | | |
|-----------------|---|--------------|--|-----------------------------|
| 1 | Grundplatte / baseplate: | 8200 | Var.: 801-200/0100-C-002 | 21 |
| 1 | Antrieb / drive: SK25(5)F-100_H | 8100 | | 4,5 |
| 1 | Pumpe / pump: BN 17-6LS | 8001 | | 85 |
| Stück Quant. | Bezeichnung Denomination | Pos. Item | Tag/Day | Gewicht / kg Weight / kg |
| | 2011 Bearbeitet Drawn | gpe | 18.07. | 151 kg |
| | Geprüft Checked | tev | 18.07. | |
| | Bezeichnung/Denomination Maßzeichnung dimensional drawing | | Zeichnungs-Nr./Drawing-no. 262-A18/0170-S-007A4 | |

SEELEY.
MANUFACTURING

Maßänderungen vorbehalten / changes of dimensions reserved

2.2.2. Zaštitni uređaj od rada pumpe pri visokom pritisku za pumpu BN 17-6LS

| | |
|---|---|
| 1 | Kontaktni manometar sa dijafragmom (diaphragm contact pressure gauge) |
| | Šifra proizvoda: PKOS102060A25M1XXX "ili odgovarajuće" |
| | Uljno punjenje (oil filling) |
| | Donji kružni otvor DN25 PN40 (Lower orifice flange) |
| | Opseg merenja (Indicating range) 0-6bar |
| | Klizni kontakti otvarač sa jednim magnetom (single magnet skipping contact 821.2 opener) |
| | Rezervni deo za proizvod pod brojem 225050 (Spare part for commission no.) |
| | Robna šifra: 90262020 (Commodity Code/Import Code Number:) |
| | Neto težina: (Weight net:) 14,40 KG |
| | 2 |
| Šifra proizvoda: SGRCPD01001 "ili odgovarajuće" | |
| Napon: 24V-230V AC/DC | |
| Rezervni deo za proizvod pod brojem 225050 (Spare part for commission no.) | |
| Robna šifra: 85364900 (Commodity Code/Import Code Number:) | |
| Neto težina: (Weight net:) 0,60 KG | |

Uz ponudu obavezno dostaviti:

Brošure, tehničke listove i slično u kojima su na jasan način naznačene (podvučene, zaokružene) tražene karakteristike uređaja.

Ukoliko Ponuđač nudi "ili odgovarajuće" uz svaku opremu mora da dostavi tehnički opis sa specifikacijom proizvođača iz kog se može videti da ponuđeno dobro odgovara traženom, odnosno da se može ugraditi uz postojeću opremu bez dodatnih radova.

Ponuđač: _____
Potpis/ Pečat: _____
Mesto i datum: _____

32 OBRAZAC STRUKTURE CENE, SA UPUTSTVOM KAKO DA SE POPUNI

Ponudač: _____

Naručilac: JKP " Vodovod i kanalizacija "
Subotica
Trg Lazara Nešića 9/a
24000 Subotica

Oprema za poboljšanje efikasnosti centralnog postrojenja za prečišćavanje otpadnih voda sa ciljem prilagodavanja recipijenta - partija 2: Pumpe za transport ugušćenog i digestovanog mulja

| Rbr | NAZIV DOBRA | KOLIČINA | JEDINICA MERE | JEDINIČNA CENA | UKUPNO |
|---|---|----------|---------------|----------------|--------|
| 1 | Vijačna pumpa za transport ugušćenog i digestovanog mulja | 4 | kom | | |
| 2 | Zaštitni uređaj od rada pri visokom pritisku | 4 | kom | | |
| 2. UKUPNA CENA BEZ PDV-a | | | | | |
| 3. STOPA PDV-a _____ | | | | | |
| 4. UKUPNO DINARA (UKUPNA CENA + IZNOS PDV-a) | | | | | |
| 5. POSEBNO SVAKI OD TROŠKOVA KOJI ČINE JEDINIČNU CENU (troškovi transporta, carine, špedicije itd). | | | | | |
| | | | | | |
| | | | | | |

Napomena:

Obrazac strukture cene ponudač mora da popuni, overi pečatom i potpiše, čime potvrđuje da su tačni podaci koji su u obrascu navedeni.

Ukoliko ponuđači podnose zajedničku ponudu, grupa ponuđača može da se opredeli da obrazac strukture cene potpisuju i pečatom overavaju svi ponuđači iz grupe ponuđača ili grupa ponuđača može da odredi jednog ponuđača iz grupe koji će popuniti, potpisati i pečatom overiti obrazac strukture cene.

Uputstvo kako da se popuni obrazac strukture cene:

- u koloni 5. ponuđači upisuju jediničnu cenu bez PDV-a sa svim pripadajućim troškovima;
- u koloni 6. ponuđači upisuju ukupnu cenu bez PDV-a sa svim pripadajućim troškovima;
- pod tačkom 2. ponuđači upisuju ukupnu cenu bez PDV-a;
- pod tačkom 3. upisuje se stopa PDV-a;
- pod tačkom 4. upisuje se ukupna cena sa uračunatim PDV-om;
- pod tačkom 5. upisuje se iznos posebno za svaki od troškova koji čine jediničnu cenu (troškovi isporuke, carine, špedicije i dr.ukoliko ih ima).

Ponuđač: _____

Potpis/ Pečat: _____

Mesto i datum: _____

33 MODEL UGOVORA O JAVNOJ NABAVCI DOBARA

MODEL UGOVORA ponuđač mora da popuni, overi pečatom i potpiše, čime potvrđuje da je saglasan sa sadržinom modela ugovora.

Ukoliko ponuđač nastupa sa grupom ponuđača model ugovora popunjava, potpisuje i overava pečatom ovlašćeni predstavnik grupe ponuđača.

U slučaju podnošenja ponude sa učešćem podizvođača, u modelu ugovora moraju biti navedeni svi podizvođači.

Ponuđač kome bude dodeljen ugovor biće u obavezi da potpiše ugovor koji će, osim delova koji se unose iz obrasca ponude i eventualnih uočenih tehničkih grešaka, biti identičan modelu datom u nastavku.

Javno komunalno preduzeće

„Vodovod i kanalizacija“

Subotica

Broj:

Dana:

U G O V O R O K U P O V I N I D O B A R A

Zaključen dana _____. godine, između:

I. UGOVORNE STRANE

1. - JKP "Vodovod i kanalizacija" Subotica, Trg Lazara Nešića 9/a (u daljem tekstu: Kupac) koje zastupa direktor Sugár György, dipl. inž. tehn.

MBR: 08065195, PIB: 100838486, tekući račun: 160-9634-80 Banca Intesa filijala Subotica

2. - _____ (u daljem tekstu: Prodavac), koje zastupa direktor _____

MBR : _____ PIB : _____ tekući račun : _____

3. _____

koje zastupa direktor _____

MBR : _____ PIB : _____ tekući račun : _____

Zajednički naziv za učesnike u ovom poslu je UGOVORNE STRANE.

Ugovorne strane su se saglasile o sledećem:

Predmet ugovora: Nabavka i isporuka dobara – **Oprema za poboljšanje efikasnosti centralnog postrojenja za prečišćavanje otpadnih voda sa ciljem prilagodavanja recipijenta - partija 2: Pumpe za transport ugušćenog i digestovanog mulja**, po sprovedenom otvorenom postupku javne nabavke br. 46/7-2018

Član 1.

Sastavni deo ugovora čine:

- usvojena ponuda Prodavca koja je zavedena kod Kupca pod br. (*popunjava Naručilac*) od (*popunjava Naručilac*) godine;
- tehnička specifikacija potpisana i overena od strane Prodavca.
- obrazac strukture cene sa uputstvom kako da se popuni potpisana i overena od strane Prodavca
- _____ (ukoliko je zajednička ponuda navešće se sporazum, protokol, ugovor ili dr.pravni akt kojim je precizirana odgovornost svakog ponuđača).

Član 2.

Ugovorne strane sporazumno utvrđuju da ukupna cena ugovorenih dobara i usluga iz ovog ugovora sa svim troškovima iznosi: _____ dinara bez PDV-a, odnosno _____ dinara sa PDV-om.

Cenu utvrđenu ponudom Prodavac nema prava da povećava za vreme izvršenja ovog Ugovora.

Ukoliko vrednost srednjeg kursa evra u dinarima poraste za više od 10% u odnosu na vrednost srednjeg kursa evra na dan zaključenja ugovora, cena dobara se može povećati najviše do iznosa povećanja vrednosti kursa evra.

Ukoliko dođe do navedenih povećanja cena Prodavac je u obavezi da se pismenim putem obrati naručiocu i ukoliko je povećanje cena opravdano sačinie se aneks ugovora.

U skladu sa članom 115. stav 1. Zakona o javnim nabavkama Kupac može nakon zaključenja ugovora o javnoj nabavci bez sprovođenja postupka javne nabavke povećati obim predmeta nabavke, s tim da se vrednost ugovora može povećati maksimalno do 5% od ukupne vrednosti prvobitno zaključenog ugovora, pri čemu ukupna vrednost povećanja ugovora ne može da bude veća od vrednosti iz člana 124a Zakona o javnim nabavkama.

U slučaju povećanja vrednosti ugovora, Kupac će postupiti u skladu sa članom 115.stav 5. Zakona.

Član 3.

Kupac se obavezuje da Prodavcu izvrši uplatu 50% avans, a ostatak nakon isporuke u roku do 30 dana.

Plaćanje se vrši na tekući račun Prodavca broj _____

Član 4.

Mesto isporuke: fco Kupac, Postrojenje za prečišćavanje otpadnih voda, Aleksandrovi salaši BB, Subotica.

Rok isporuke: u roku do 10 nedelja od pismene narudžbe Kupca

Troškove isporuke predmetnih dobara snosi Prodavac i isti moraju biti sadržani u ponuđenoj ukupnoj ceni te se ne mogu naknadno fakturisati.

Član 5.

Odgovorno lice za praćenje realizacije ugovora Kupca će po isporuci proveriti kvantitet i kvalitet isporučenih dobara i sačiniti:

- zapisnik o kvantitativnom prijemu dobara čime se potvrđuje prijem određene količine i tražene vrste dobra, kao i prijem neophodne dokumentacije (ugovor, otpremnica, ulazni račun i sl.) i

- zapisnik o kvalitativnom prijemu dobara čime se potvrđuje da isporučena dobra u svemu odgovaraju ugovorenom.

Zapisnici se potpisuju od strane odgovornog lica Kupca i ovlašćenog predstavnika Prodavca.

Zapisnici se sačinjavaju u dva istovetna primerka, od čega po jedan primerak zadržava svaka ugovorna strana.

U slučaju kada odgovorno lice za praćenje realizacije ugovora od strane Kupca utvrdi da kvantitet ili kvalitet dobra ne odgovara ugovorenom, ne sačinjava zapisnik o kvantitativnom prijemu i zapisnik o kvalitativnom prijemu, već sačinjava i potpisuje reklamacioni zapisnik, u kome navodi u čemu dobro nije u skladu sa ugovorenim.

Član 6.

Prodavac garantuje da dobro koje je predmet kupoprodaje nema nikakve nedostatke, odnosno da ima određene tehničke karakteristike u skladu sa zahtevima iz tehničke specifikacije. Garantni rok: 1 godina.

Ukoliko roba nema odgovarajuće tehničke karakteristike ili ne odgovara ugovorenom kvalitetu ili kvantitetu ili ima skrivene mane ili je pak oštećena u transportu prodavac je u obavezi da zameni istu u roku od 3 dana od momenta prijave Kupca.

U slučaju kada odgovorno lice od strane Kupca utvrdi da kvantitet ili kvalitet dobra ne odgovara ugovorenom, sačinjava i potpisuje reklamacioni zapisnik, u kome navodi u čemu dobro nije u skladu sa ugovorenim.

Ako Prodavac ne izvrši zamenu dobra po podnetoj reklamaciji Kupac može raskinuti ugovor. (, naplatu sredstva finansijskog obezbeđenja za dobro izvršenje posla i naknadu štete.)

Ukupan broj reklamacija u periodu važenja ugovora ne može biti veći od tri reklamacije. U slučaju većeg broja reklamacija, Kupac zadržava pravo raskida ovog Ugovora i pravo na naplatu sredstva finansijskog obezbeđenja za dobro izvršenje posla iz člana 8. ovog ugovora, kao i pravo na naknadu nastale štete.

Član 7.

Za svaki dan neopravdanog kašnjenja preuzetih obaveza Prodavcu će se obračunavati zakonska zatezna kamata.

Član 8.

Prodavac se obavezuje da u roku do 7 dana od zaključenja ugovora preda Kupcu sredstvo finansijskog obezbeđenja: menicu i menično ovlašćenje za:

- **Sredstvo finansijskog obezbeđenja za povraćaj avansnog plaćanja** i to blanko sopstvenu menicu, koja mora biti evidentirana u Registru menica i ovlašćenja Narodne banke Srbije. Menica mora biti overena pečatom i potpisana od strane lica ovlašćenog za zastupanje, a uz istu mora biti dostavljeno popunjeno i overeno menično ovlašćenje – pismo, sa naznačenim iznosom u visini plaćenog avansa sa PDV-om i mora da traje sve do konačne isporuke dobara. Kupac ne može isplatiti nijedan iznos pre nego što primi traženo sredstvo finansijskog obezbeđenja za povraćaj avansnog plaćanja. Uz menicu mora biti dostavljena kopija kartona deponovanih potpisa koji je izdat od strane poslovne banke koju Prodavac navodi u meničnom ovlašćenju – pismu.

- **Sredstvo finansijskog obezbeđenja za dobro izvršenje posla** i to blanko sopstvenu menicu, koja mora biti evidentirana u Registru menica i ovlašćenja Narodne banke Srbije. Menica mora biti overena pečatom i potpisana od strane lica ovlašćenog za zastupanje, a uz istu mora biti dostavljeno popunjeno i overeno menično ovlašćenje – pismo, sa naznačenim iznosom od 10% od ukupne ugovorene vrednosti bez PDV- a. Uz menicu mora biti dostavljena kopija kartona deponovanih potpisa koji je izdat od strane poslovne banke koju Prodavac navodi u meničnom ovlašćenju – pismu. Rok važenja menice je **30** dana duži od isteka roka za konačno izvršenje posla. Ako se za vreme trajanja ugovora promene rokovi za izvršenje ugovorne obaveze, važnost menice za dobro izvršenje posla mora da se produži. Kupac će unovčiti menicu za dobro izvršenje posla u slučaju da Prodavac ne bude izvršavao svoje ugovorne obaveze na način predviđen ugovorom.

- Sredstvo finansijskog obezbeđenja za otklanjanje grešaka u garantnom roku i to blanko sopstvenu menicu, koja mora biti evidentirana u Registru menica i ovlašćenja Narodne banke Srbije. Menica mora biti overena pečatom i potpisana od strane lica ovlašćenog za zastupanje, a uz istu mora biti dostavljeno popunjeno i overeno menično ovlašćenje – pismo, sa naznačenim iznosom od 10% od ukupne vrednosti ugovora bez PDV-a.

Uz menice mora biti dostavljena kopija kartona deponovanih potpisa koji je izdat od strane poslovne banke koju Prodavac navodi u meničnom ovlašćenju – pismu. Rok važenja menica je 5 dana duži od garantnog roka.

Kupac će unovčiti menicu za otklanjanje grešaka u garantnom roku u slučaju da Prodavac ne izvrši obavezu otklanjanja kvara koji bi mogao da umanja mogućnost korišćenja predmeta ugovora u garantnom roku.

Po izvršenju ugovorenih obaveza Ponuđaču će menice biti vraćene.

Sredstva finansijskog obezbeđenja iz ovog člana Kupac, bez dalje dodatne saglasnosti Prodavca, aktivira u slučaju da Prodavac prekrši odredbe ovog ugovora.

Član 9.

Ugovorne strane utvrđuju da ukoliko Prodavac ne izvrši isporuku robe u rokovima utvrđenim u članu 4. ovog ugovora, Kupac ima pravo na raskid ugovora, naplatu sredstva finansijskog obezbeđenja za dobro izvršenje posla i naknadu štete.

Član 10.

Ovaj Ugovor stupa na pravnu snagu danom potpisivanja istog i važi do ispunjenja obaveza iz ovog ugovora, a najduže do godinu dana.

Član 11.

Na sve odnose ugovornih strana koji nisu posebno regulisani ovim ugovorom, primenjivaće se odredbe Zakona o obligacionim odnosima.

Za sve sporove iz ovog ugovora ili u vezi sa ovim ugovorom nadležan je sud odgovarajuće stvarne nadležnosti u Subotici.

Član 12.

Sve eventualne izmene i dopune ovog ugovora punovažne su ukoliko su učinjene u pisanoj formi, saglasnošću volja ugovornih strana, aneksom ovog ugovora.

Član 13.

Ovaj ugovor je sačinjen u 4 (četiri) istovetna primerka, od kojih 2 (dva) za Naručioca, a 2 (dva) za Isporučioca.

PRODAVAC:

direktor

NARUČILAC:

direktor

Sugár György, dipl. inž. tehn.

NAPOMENA: Model ugovora, ponuđač popunjava u skladu sa ponudom, overava pečatom i potpisom, čime potvrđuje da prihvata elemente modela Ugovora.

U slučaju podnošenja zajedničke ponude, grupa ponuđača može da se opredeli da model ugovora potpisuju i pečatom overavaju svi ponuđači iz grupe ponuđača ili grupa ponuđača može da odredi jednog ponuđača iz grupe koji će popuniti, potpisati i overiti pečatom model ugovora.

PARTIJA 3: DELOVI ZA IQ SENZOR NET SISTEM

34OBRAZAC IZJAVE O ISPUNJAVANJU USLOVA IZ ČLANA 75. ZAKONA O JAVNIM NABAVKAMA

IZJAVA PONUĐAČA O ISPUNJAVANJU USLOVA IZ ČL. 75. ZAKONA U OTVORENOM POSTUPKU JAVNE NABAVKE

U skladu sa članom 77. stav 4. Zakona, pod punom materijalnom i krivičnom odgovornošću, kao zastupnik ponuđača, dajem sledeću

I Z J A V U

Ponuđač _____ [navesti naziv ponuđača]u otvorenom postupku javne nabavke dobara: **Oprema za poboljšanje efikasnosti centralnog postrojenja za prečišćavanje otpadnih voda sa ciljem prilagodavanja recipijenta - partija 3: Delovi za IQ senzor net sistem, JN broj 46/7-2018**, ispunjava sve uslove iz čl. 75. Zakona, odnosno uslove definisane konkursnom dokumentacijom za predmetnu javnu nabavku, i to:

- 9) Ponuđač je registrovan kod nadležnog organa, odnosno upisan u odgovarajući registar (čl. 75. st. 1. tač. 1) ZJN);
- 10) Ponuđač i njegov zakonski zastupnik nisu osuđivani za neko od krivičnih dela kao član organizovane kriminalne grupe, da nisu osuđivani za krivična dela protiv privrede, krivična dela protiv životne sredine, krivično delo primanja ili davanja mita, krivično delo prevare (čl. 75. st. 1. tač. 2) ZJN);
- 11) Ponuđač je izmirio dospеле poreze, doprinose i druge javne dažbine u skladu sa propisima Republike Srbije (ili strane države kada ima sedište na njenoj teritoriji) (čl. 75. st. 1. tač. 4) ZJN);
- 12) Ponuđač je poštovao obaveze koje proizlaze iz važećih propisa o zaštiti na radu, zapošljavanju i uslovima rada, zaštiti životne sredine i nema zabranu obavljanja delatnosti koja je na snazi u vreme podnošenja ponude za predmetnu javnu nabavku (čl. 75. st. 2. ZJN);

Mesto: _____

Ponuđač: _____

Datum: _____

M.P. _____

Napomena: Ukoliko ponudu podnosi grupa ponuđača, Izjava mora biti potpisana od strane ovlašćenog lica svakog ponuđača iz grupe ponuđača i overena pečatom, na koji način svaki ponuđač iz grupe ponuđača izjavljuje da ispunjava obavezne uslove iz člana 75. stav 1. tač. 1) do 4) ZJN.

Napomena: Izjava se može isfotokopirati za svakog učesnika iz grupe ponuđača i kao takva dostaviti uz ponudu sa potpisom i pečatom za svakog učesnika iz grupe ponuđača

35 IZJAVA PODIZVOĐAČA O ISPUNJAVANJU USLOVA IZ ČL. 75. ZAKONA U OTVORENOM POSTUPKU JAVNE NABAVKE

U skladu sa članom 77. stav 4. Zakona, pod punom materijalnom i krivičnom odgovornošću, kao zastupnik podizvođača, dajem sledeću

I Z J A V U

Podizvođač _____ [*navesti naziv podizvođača*] u otvorenom postupku javne nabavke dobara: **Oprema za poboljšanje efikasnosti centralnog postrojenja za prečišćavanje otpadnih voda sa ciljem prilagodavanja recipijenta - partija 3: Delovi za IQ senzor net sistem, JN broj 46/7-2018**, ispunjava sve uslove iz čl. 75. Zakona, odnosno uslove definisane konkursnom dokumentacijom za predmetnu javnu nabavku, i to:

- 9) Ponuđač je registrovan kod nadležnog organa, odnosno upisan u odgovarajući registar (čl. 75. st. 1. tač. 1) ZJN);
- 10) Ponuđač i njegov zakonski zastupnik nisu osuđivani za neko od krivičnih dela kao član organizovane kriminalne grupe, da nisu osuđivani za krivična dela protiv privrede, krivična dela protiv životne sredine, krivično delo primanja ili davanja mita, krivično delo prevare (čl. 75. st. 1. tač. 2) ZJN);
- 11) Ponuđač je izmirio dospele poreze, doprinose i druge javne dažbine u skladu sa propisima Republike Srbije (*ili strane države kada ima sedište na njenoj teritoriji*) (čl. 75. st. 1. tač. 4) ZJN);
- 12) Ponuđač je poštovao obaveze koje proizlaze iz važećih propisa o zaštiti na radu, zapošljavanju i uslovima rada, zaštiti životne sredine i nema zabranu obavljanja delatnosti koja je na snazi u vreme podnošenja ponude za predmetnu javnu nabavku (čl. 75. st. 2. ZJN);

Mesto: _____

Podizvođač:

Datum: _____

M.P.

Ukoliko ponuđač podnosi ponudu sa podizvođačem, Izjava mora biti potpisana od strane ovlašćenog lica podizvođača i overena pečatom.

36 OBRAZAC PONUDE

Ponuda broj _____ od _____ za javnu nabavku dobara – **Oprema za poboljšanje efikasnosti centralnog postrojenja za prečišćavanje otpadnih voda sa ciljem prilagođavanja recipijenta - partija 3: Delovi za IQ senzor net sistem**, JN br. 46/7-2018

Opšti podaci o ponuđaču

| | |
|--|--|
| Naziv ponuđača: | |
| Sedište (mesto, ul i br.): | |
| Matični broj: | |
| PIB: | |
| Ovlašćeno lice: ime, prezime, i funkcija | |
| Osoba za kontakt: | |
| Tel/fax/e-mail | |

2. Važenje ponude: _____ dana, od dana otvaranja Ponude (minimum 90 dana od _____ dana otvaranja ponuda)

Ponudu dajem:

zaokružiti i podatke upisati za a) b) ili c)

a) samostalno

b) sa podizvođačem

1. _____

2. _____

(navesti naziv i sedište podizvođača)

c) kao zajedničku ponudu:

1. _____

2. _____

(navesti naziv i sedište svih učesnika u zajedničkoj ponudi)

- Ponudena cena: _____ (dinara) bez PDV-a

Rok isporuke: u roku do 6 nedelja od pismene narudžbe naručioca

Mesto isporuke: fco naručilac, Postrojenje za prečišćavanje otpadnih voda, Aleksandrovi salaši BB, Subotica

Način plaćanja: nakon isporuke u roku do 45 dana

Garantni rok: 1 godina

Napomena: *Obrazac ponude Ponuđač mora da popuni, overi pečatom i potpiše, čime potvrđuje da su tačni podaci koji su u ovom obrascu navedeni.*

Ukoliko ponuđači podnose zajedničku ponudu, grupa ponuđača može da se opredeli da obrazac ponude potpisuju i pečatom overavaju svi ponuđači iz grupe ponuđača ili grupa ponuđača može da odredi jednog ponuđača iz grupe koji će popuniti, potpisati i pečatom overiti obrazac ponude.

Ponuđač: _____

Potpis/ Pečat: _____

Mesto i datum: _____

37 PODACI O PODIZVOĐAČU

Opšti podaci o podizvođaču

| | |
|---------------------------------------|--|
| Naziv ponuđača: | |
| Sedište (mesto, ul. i br.): | |
| Matični broj: | |
| PIB: | |
| Ovlašćeno lice: ime, prez. i funkcija | |
| Osoba za kontakt: | |
| Tel/fax/e-mail: | |

Ponuđač: _____

Potpis/ Pečat: _____

Mesto i datum: _____

Napomena: Obrazac 10. „Podaci o podizvođaču“ popunjavaju samo oni ponuđači koji ponudu podnose sa podizvođačem. Ukoliko ponuđač nastupa sa većim brojem podizvođača ovaj obrazac fotokopirati, popuniti za svakog podizvođača i dostaviti uz ponudu.

38. IZJAVA PONUĐAČA O ANGAŽOVANJU PODIZVOĐAČA

(SPISAK PODIZVOĐAČA KOJE JE PONUĐAČ UKLJUČIO U PONUDU)

Za realizaciju javne nabavke angažovaćemo sledeće podizvođače

| R.br. | NAZIV PODIZVOĐAČA | VRSTA DOBARA KOJE NUDI | % UČEŠĆE PODIZVOĐAČA |
|-------|----------------------|---------------------------|-------------------------|
| 1 | | | |
| 2 | | | |
| 3 | | | |

Datum: _____

Ime i prezime ovlašćenog lica

Potpis ovlašćenog lica

M.P.

NAPOMENA: Ukoliko ponuđač nastupa samostalno ili u grupi, obrazac je neprimenljiv.

39. PODACI O PONUĐAČU KOJI JE UČESNIK U ZAJEDNIČKOJ PONUDI

Opšti podaci o učesniku u zajedničkoj ponudi

| | |
|--------------------------------------|--|
| Naziv ponuđača: | |
| Sedište (mesto, ul. i br.): | |
| Matični broj: | |
| PIB: | |
| Ovlašćeno lice: ime prez. i funkcija | |
| Osoba za kontakt: | |
| Tel/fax/e-mail: | |

Ponuđač: _____

Potpis/ Pečat: _____

Mesto i datum: _____

Napomena: *Obrazac 12 „Podaci o ponuđaču koji je učesnik u zajedničkoj ponudi“ popunjavaju samo oni ponuđači koji podnose zajedničku ponudu, u kom slučaju je potrebno da se navedeni obrazac kopira u dovoljnom broju primeraka, da se popuni i dostavi za svakog ponuđača koji je učesnik u zajedničkoj ponudi.*

40. IZJAVA ČLANOVA GRUPE KOJI PODNOSE ZAJEDNIČKU PONUDU

Izjavljujemo da nastupamo kao Grupa ponuđača za javnu nabavku dobara br.46/7-2018 – **Oprema za poboljšanje efikasnosti centralnog postrojenja za prečišćavanje otpadnih voda sa ciljem prilagodavanja recipijenta - partija 3: Delovi za IQ senzor net sistem** – u otvorenom postupku.

Ovlašćujemo člana Grupe _____

da u ime i za račun ostalih članova Grupe istupa pred naručiocem.

| R.br. | NAZIV člana grupe učesnika u zajedničkoj ponudi | VRSTA DOBARA KOJE NUDI | % UČEŠĆA člana grupe |
|-------|---|------------------------|----------------------|
| 1 | | | |
| 2 | | | |
| 3 | | | |

Mesto i datum

Ime i prezime ovlašćenog lica

Potpis ovlašćenog lica

M.P.

NAPOMENA: Ukoliko ponuđač nastupa samostalno, obrazac je neprimenljiv.

41. OBRAZAC TROŠKOVA PRIPREME PONUDE

| Red. br. | Vrsta troška | Iznos bez PDV-a | Iznos sa PDV-om |
|----------|---------------------|-----------------|-----------------|
| 1. | | | |
| 2. | | | |
| 3. | | | |
| 4. | | | |
| 5. | | | |
| 6. | | | |
| 7. | | | |
| 8. | | | |
| 9. | | | |
| 10. | | | |
| | U K U P N O: | | |

NAPOMENA:

Troškove pripreme i podnošenja ponude snosi isključivo ponuđač i ne može tražiti od naručioca naknadu troškova.

Ako je postupak javne nabavke obustavljen iz razloga koji su na strani naručioca, naručilac je dužan da ponuđaču nadoknadi troškove izrade uzoraka ili modela, ako su izrađeni u skladu sa tehničkim specifikacijama naručioca i troškove pribavljanja sredstava obezbeđenja, pod uslovom da je ponuđač tražio naknadu tih troškova u svojoj ponudi.

Napomena: dostavljanje ovog obrasca nije obavezno

42 IZJAVA O NEZAVISNOJ PONUDI

U skladu sa članom 26. Zakona o javnim nabavkama („Sl. glasnik RS“ br. 124/2012, 14/2015,68/2015) i članom 20. Pravilnika o obaveznim elementima konkursne dokumentacije u postupcima javnih nabavki i načinu dokazivanja ispunjenosti uslova („Sl. Glasnik RS“ br.86/2015)_____ (naziv ponuđača) daje:

IZJAVU O NEZAVISNOJ PONUDI

Pod punom materijalnom i krivičnom odgovornošću potvrđujem da sam ponudu u otvorenom postupku javne nabavke dobara – **Oprema za poboljšanje efikasnosti centralnog postrojenja za prečišćavanje otpadnih voda sa ciljem prilagodavanja recipijenta - partija 3: Delovi za IQ senzor net sistem** br. javne nabavke **46/7-2018**, podneo nezavisno, bez dogovora sa drugim ponuđačem ili zainteresovnim licima.

Mesto

Datum

M.P. _____
Potpis ovlašćenog lica

***Napomena:** u slučaju postojanja osnovane sumnje u istinitost izjave o nezavisnoj ponudi, naručilac će odmah obavestiti organizaciju nadležnu za zaštitu konkurencije. Organizacija nadležna za zaštitu konkurencije, može ponuđaču, odnosno zainteresovanom licu izreći meru zabrane učešća u postupku javne nabavke ako utvrdi da je ponuđač, odnosno zainteresovano lice povredilo konkurenciju u postupku javne nabavke u smislu zakona kojim se uređuje zaštita konkurencije. Mera zabrane učešća u postupku javne nabavke može trajati do dve godine. Povreda konkurencije predstavlja negativnu referencu, u smislu člana 82. stav 1. tačka 2. Zakona.*

Ukoliko ponudu podnosi grupa ponuđača, Izjava mora biti potpisana od strane ovlašćenog lica svakog ponuđača iz grupe ponuđača i overena pečatom.

U skladu sa članom 75. stav 2. Zakona o javnim nabavkama („Sl. glasnik RS“ br. 124/12, 14/15 i 68/15) dajemo sledeću

43 IZJAVU

U svojstvu _____
(*upisati: ponuđača, člana grupe ponuđača, podizvođača*)

IZJAVLJUJEM
pod punom materijalnom i krivičnom odgovornošću da

(*pun naziv i sedište*)

poštuje sve obaveze koje proizlaze iz važećih propisa o zaštitina radu, zapošljavanju i uslovima rada, zaštiti životne sredine i garantuje da nema zabranu obavljanja delatnosti koja je na snazi u vreme podnošenja ponude u otvorenom postupku javne nabavke broj 46/7-2018 – **Oprema za poboljšanje efikasnosti centralnog postrojenja za prečišćavanje otpadnih voda sa ciljem prilagodavanja recipijenta - partija 3: Delovi za IQ senzor net sistem**, naručioca –JKP „Vodovod i kanalizacija“ Subotica.

Napomena:

Ukoliko ponudu podnosi grupa ponuđača, Izjava mora biti potpisana od strane ovlašćenog lica svakog ponuđača iz grupe ponuđača i overena pečatom.

Napomena: Izjava se može isfotokopirati za svakog učesnika iz grupe ponuđača ili podizvođača i kao takva dostaviti uz ponudu sa potpisom i pečatom za svakog učesnika iz grupe ponuđača ili sa potpisom i pečatom za svakog podizvođača.

M.P.

Potpis odgovornog lica - direktora

44. IZJAVA

sa kojom se obavezujemo da ćemo u roku od najduže 15 dana od dana zaključenja ugovora za partiju 3: Delovi za IQ senzor net sistem predati naručiocu sredstva finansijskog obezbeđenja:

- **Sredstvo finansijskog obezbeđenja za dobro izvršenje posla** i to blanko sopstvenu menicu, koja mora biti evidentirana u Registru menica i ovlašćenja Narodne banke Srbije. Menica mora biti overena pečatom i potpisana od strane lica ovlašćenog za zastupanje, a uz istu mora biti dostavljeno popunjeno i overeno menično ovlašćenje – pismo, sa naznačenim iznosom od 10% od ukupne ugovorene vrednosti bez PDV- a. Uz menicu mora biti dostavljena kopija kartona deponovanih potpisa koji je izdat od strane poslovne banke koju ponuđač navodi u meničnom ovlašćenju – pismu. Rok važenja menice je **30** dana duži od isteka roka za konačno izvršenje posla. Ako se za vreme trajanja ugovora promene rokovi za izvršenje ugovorne obaveze, važnost menice za dobro izvršenje posla mora da se produži. Naručilac će unovčiti menicu za dobro izvršenje posla u slučaju da ponuđač ne bude izvršavao svoje ugovorne obaveze na način predviđen ugovorom.

- **Sredstvo finansijskog obezbeđenja za otklanjanje grešaka u garantnom roku** i to blanko sopstvenu menicu, koja mora biti evidentirana u Registru menica i ovlašćenja Narodne banke Srbije. Menica mora biti overena pečatom i potpisana od strane lica ovlašćenog za zastupanje, a uz istu mora biti dostavljeno popunjeno i overeno menično ovlašćenje – pismo, sa naznačenim iznosom od 10% od ukupne vrednosti ugovora bez PDV- a.

Uz menice mora biti dostavljena kopija kartona deponovanih potpisa koji je izdat od strane poslovne banke koju ponuđač navodi u meničnom ovlašćenju – pismu. Rok važenja menica je 5 dana duži od garantnog roka.

Naručilac će unovčiti menicu za otklanjanje grešaka u garantnom roku u slučaju da izabrani ponuđač ne izvrši obavezu otklanjanja kvara koji bi mogao da umanjí mogućnost korišćenja predmeta ugovora u garantnom roku.

Po izvršenju ugovorenih obaveza Ponuđaču će menice biti vraćene.

Potpis ovlašćenog lica: _____

Potpis/ Pečat: _____

Mesto i datum: _____

45 TEHNIČKA SPECIFIKACIJA

Partija 3: Delovi za IQ senzor net sistem – Tehnička specifikacija:

| R.br | Naziv dobra | Proizvodač | Tip | Jed.mere | Količina |
|------|------------------------------------|------------|-----------------------------------|----------|----------|
| 1,1 | Amonijačna elektroda | WTW | Varion Plus NH4"ili odgovarajuće" | kom | 2 |
| | Šifra proizvoda: 107 044 | | | | |
| | Radna sredina: odpadna voda | | | | |
| | Mesto elektrode: Biološki bazen | | | | |
| 1,2 | Kalijumova elektroda | WTW | Varion Plus K"ili odgovarajuće" | kom | 2 |
| | Šifra proizvoda: 107 046 | | | | |
| | Radna sredina: odpadna voda | | | | |
| | Mesto elektrode: Biološki bazen | | | | |
| 1,3 | Nitratna elektroda | WTW | Varion Plus NO3"ili odgovarajuće" | kom | 2 |
| | Šifra proizvoda: 107 045 | | | | |
| | Radna sredina: odpadna voda | | | | |
| | Mesto elektrode: Biološki bazen | | | | |
| 1,4 | Hloridna elektroda | WTW | Varion Plus Cl"ili odgovarajuće" | kom | 2 |
| | Šifra proizvoda: 107 047 | | | | |
| | Radna sredina: odpadna voda | | | | |
| | Mesto elektrode: Biološki bazen | | | | |
| 1,5 | Referentna elektroda | WTW | Vario Plus Ref"ili odgovarajuće" | kom | 4 |

| | | | | | |
|-----|---|-----|---------------------------------|---------|---|
| | Šifra proizvoda: 107 042 | | | | |
| | Radna sredina: otpadna voda | | | | |
| | Mesto elektrode: Biološki bazen | | | | |
| 1,7 | Sonda za merenje kiseonika | WTW | FDO 700 "ili odgovarajuće" | kom | 2 |
| | Šifra proizvoda: 201 650 | | | | |
| | Merni opseg: 0 - 20 mg/l | | | | |
| | Radna temperatura: -5 ... 50 °C | | | | |
| | Radna sredina: otpadna voda | | | | |
| | Mesto: Biološki bazen | | | | |
| 1,8 | Onlajn merač PO4-P | WTW | | komplet | 1 |
| | 1.Transmitter sa komunikacijom i napajanjem sa 6 analognih strujnih izlaza 0/4-20mA, 6 releja, 3 konekcije za senzore | WTW | DIQ/S 284-CR6"ili odgovarajuće" | komad | 1 |
| | 2.Kabal za međusobno povezivanje transmitera i analizatora | WTW | SNCIQ"ili odgovarajuće" | m | 3 |
| | 3.Analizator ortofosfata za montiranje na otvorenom sa pumpom | WTW | P700IQ-PO230"ili odgovarajuće" | kom | 1 |
| | 4.Povratna linija pumpe sa zagrevanjem, 2m | WTW | 230VAC"ili odgovarajuće" | kom | 1 |
| | 5.Usisna cev pumpe sa zagrevanjem, 5m | WTW | 230VAC"ili odgovarajuće" | kom | 1 |
| | 6.Armatura za montiranje filtra | WTW | M1.5"ili odgovarajuće" | kom | 1 |

| | | | | |
|---------------------------------------|-----|-------------------------|-----|---|
| 7.Filter | WTW | FM"ili odgovarajuće" | kom | 1 |
| 8.Držači za P700 na šini | WTW | RM"ili odgovarajuće" | kom | 1 |
| 9.Standardni rastvor 1.6mgPO4-P,1l | WTW | ST1.6"ili odgovarajuće" | kom | 1 |
| 10.Rastvor za čišćenje sistema, 1l | WTW | CL1.0"ili odgovarajuće" | kom | 1 |
| 11.Reagens za merenje | WTW | RE2.5"ili odgovarajuće" | kom | 2 |

Napomena:Navedena oprema se uzima kao rezervni deo i proširenje postojećeg sistema na Postrojenju.

Uz ponudu obavezno dostaviti:

Brošure, tehničke listove i slično u kojima su na jasan način naznačene (podvučene, zaokružene) tražene karakteristike uređaja.

Napomena:

Ukoliko Ponuđač nudi "ili odgovarajuće" uz svaku opremu mora da dostavi tehnički opis sa specifikacijom proizvođača iz kog se može videti da ponuđeno dobro odgovara traženom, odnosno da se može ugraditi uz postojeću opremu bez dodatnih radova.

Ponuđač: _____

Potpis/ Pečat: _____

Mesto i datum: _____

46 OBRAZAC STRUKTURE CENE, SA UPUTSTVOM KAKO DA SE POPUNI

Ponudjač: _____

Naručilac: JKP " Vodovod i kanalizacija "
Subotica
Trg Lazara Nešića 9/a
24000 Subotica

Oprema za poboljšanje efikasnosti centralnog postrojenja za prečišćavanje otpadnih voda sa ciljem prilagodavanja recipijenta - partija 3: Delovi za IQ senzor net sistem

| Rbr | NAZIV DOBRA | KOLIČINA | JEDINICA MERE | JEDINIČNA CENA | UKUPNO |
|-----|--|----------|---------------|----------------|--------|
| 1 | Amonijačna elektroda | 2 | kom | | |
| 2 | Kalijumova elektroda | 2 | kom | | |
| 3 | Nitratna elektroda | 2 | kom | | |
| 4 | Hloridna elektroda | 2 | kom | | |
| 5 | Referentna elektroda | 4 | kom | | |
| 6 | Sonda za merenje kiseonika | 2 | kom | | |
| 7 | Onlajn merač PO4-P | | | | |
| | Transmitter sa komunikacijom i napajanjem | 1 | kom | | |
| | Kabal za međusobno povezivanje transmitera i analizatora | 3 | m | | |
| | Analizator ortofosfata | 1 | kom | | |

| | | | | | |
|---|--------------------------------------|---|-----|--|--|
| | Povratna linija pumpe sa zagrevanjem | 1 | kom | | |
| | Usisna cev pumpe sa zagrevanjem | 1 | kom | | |
| | Armatura za montiranje filtra | 1 | kom | | |
| | Filter | 1 | kom | | |
| | Držači za P700 na šini | 1 | kom | | |
| | Standardni rastvor 1.6mgPO4-P | 1 | kom | | |
| | Rastvor za čišćenje sistema | 1 | kom | | |
| | Reagens za merenje | 2 | kom | | |
| 2. UKUPNA CENA BEZ PDV-a | | | | | |
| 3. STOPA PDV-a _____ | | | | | |
| 4. UKUPNO DINARA (UKUPNA CENA + IZNOS PDV-a) | | | | | |
| 6. POSEBNO SVAKI OD TROŠKOVA KOJI ČINE JEDINIČNU CENU (troškovi transporta, carine, špedicije itd). | | | | | |
| | | | | | |
| | | | | | |

Napomena:

Obrazac strukture cene ponuđač mora da popuni, overi pečatom i potpiše, čime potvrđuje da su tačni podaci koji su u obrascu navedeni.

Ukoliko ponuđači podnose zajedničku ponudu, grupa ponuđača može da se opredeli da obrazac strukture cene potpisiju i pečatom overavaju svi ponuđači iz grupe ponuđača ili grupa ponuđača može da odredi jednog ponuđača iz grupe koji će popuniti, potpisati i pečatom overiti obrazac strukture cene.

Uputstvo kako da se popuni obrazac strukture cene:

- u koloni 5. ponuđači upisuju jediničnu cenu bez PDV-a sa svim pripadajućim troškovima;
- u koloni 6. ponuđači upisuju ukupnu cenu bez PDV-a sa svim pripadajućim troškovima;
- pod tačkom 2. ponuđači upisuju ukupnu cenu bez PDV-a;
- pod tačkom 3. upisuje se stopa PDV-a;
- pod tačkom 4. upisuje se ukupna cena sa uračunatim PDV-om;
- pod tačkom 5. upisuje se iznos posebno za svaki od troškova koji čine jediničnu cenu (troškovi isporuke, carine, špedicije i dr.ukoliko ih ima).

Ponuđač: _____
Potpis/ Pečat: _____
Mesto i datum: _____

47 MODEL UGOVORA O JAVNOJ NABAVCI DOBARA

MODEL UGOVORA ponuđač mora da popuni, overi pečatom i potpiše, čime potvrđuje da je saglasan sa sadržinom modela ugovora.

Ukoliko ponuđač nastupa sa grupom ponuđača model ugovora popunjava, potpisuje i overava pečatom ovlašćeni predstavnik grupe ponuđača.

U slučaju podnošenja ponude sa učešćem podizvođača, u modelu ugovora moraju biti navedeni svi podizvođači.

Ponuđač kome bude dodeljen ugovor biće u obavezi da potpiše ugovor koji će, osim delova koji se unose iz obrasca ponude i eventualnih uočenih tehničkih grešaka, biti identičan modelu datom u nastavku.

Javno komunalno preduzeće

„Vodovod i kanalizacija“

Subotica

Broj:

Dana:

U G O V O R O KUPOVINI DOBARA

Zaključen dana _____. godine, između:

I. UGOVORNE STRANE

1. - JKP "Vodovod i kanalizacija" Subotica, Trg Lazara Nešića 9/a (u daljem tekstu: Kupac)

koje zastupa direktor Sugár György, dipl. inž. tehn.

MBR: 08065195, PIB: 100838486, tekući račun: 160-9634-80 Banca Intesa filijala Subotica

2. - _____ (u daljem

tekstu: Prodavac), koje zastupa direktor _____

MBR : _____ PIB : _____ tekući račun : _____

3. _____

koje zastupa direktor _____

MBR : _____ PIB : _____ tekući račun : _____

Zajednički naziv za učesnike u ovom poslu je UGOVORNE STRANE.

Ugovorne strane su se saglasile o sledećem:

Predmet ugovora: Nabavka i isporuka dobara – **Oprema za poboljšanje efikasnosti centralnog postrojenja za prečišćavanje otpadnih voda sa ciljem prilagodavanja recipijenta - partija 3: Delovi za IQ senzor net sistem**, po sprovedenom otvorenom postupku javne nabavke br. 46/7-2018

Član 1.

Sastavni deo ugovora čine:

- usvojena ponuda Prodavca koja je zavedena kod Kupca pod br. (*popunjava Naručilac*) od (*popunjava Naručilac*) godine;
- tehnička specifikacija potpisana i overena od strane Prodavca.
- obrazac strukture cene sa uputstvom kako da se popuni potpisana i overena od strane Prodavca
- _____ (ukoliko je zajednička ponuda navešće se sporazum, protokol, ugovor ili dr.pravni akt kojim je precizirana odgovornost svakog ponuđača).

Član 2.

Ugovorne strane sporazumno utvrđuju da ukupna cena ugovorenih dobara i usluga iz ovog ugovora sa svim troškovima iznosi: _____ dinara bez PDV-a, odnosno _____ dinara sa PDV-om.

Cenu utvrđenu ponudom Prodavac nema prava da povećava za vreme izvršenja ovog Ugovora.

Ukoliko vrednost srednjeg kursa evra u dinarima poraste za više od 10% u odnosu na vrednost srednjeg kursa evra na dan zaključenja ugovora, cena dobara se može povećati najviše do iznosa povećanja vrednosti kursa evra.

Ukoliko dođe do navedenih povećanja cena Prodavac je u obavezi da se pismenim putem obrati naručiocu i ukoliko je povećanje cena opravdano sačinice se aneks ugovora.

U skladu sa članom 115. stav 1. Zakona o javnim nabavkama Kupac može nakon zaključenja ugovora o javnoj nabavci bez sprovođenja postupka javne nabavke povećati obim predmeta nabavke, s tim da se vrednost ugovora može povećati maksimalno do 5% od ukupne vrednosti prvobitno zaključenog ugovora, pri čemu ukupna vrednost povećanja ugovora ne može da bude veća od vrednosti iz člana 124a Zakona o javnim nabavkama.

U slučaju povećanja vrednosti ugovora, Kupac će postupiti u skladu sa članom 115.stav 5. Zakona.

Član 3.

Kupac se obavezuje da Prodavcu izvrši uplatu nakon isporuke u roku do 45 dana.

Plaćanje se vrši na tekući račun Prodavca broj _____

Član 4.

Mesto isporuke: fco Kupac, Postrojenje za prečišćavanje otpadnih voda, Aleksandrovi salaši BB, Subotica.

Rok isporuke: u roku do 6 nedelja od pismene narudžbe Kupca

Troškove isporuke predmetnih dobara snosi Prodavac i isti moraju biti sadržani u ponuđenoj ukupnoj ceni te se ne mogu naknadno fakturisati.

Član 5.

Odgovorno lice za praćenje realizacije ugovora Kupca će po isporuci proveriti kvantitet i kvalitet isporučenih dobara i sačiniti:

- zapisnik o kvantitativnom prijemu dobara čime se potvrđuje prijem određene količine i tražene vrste dobra, kao i prijem neophodne dokumentacije (ugovor, otpremnica, ulazni račun i sl.) i

- zapisnik o kvalitativnom prijemu dobara čime se potvrđuje da isporučena dobra u svemu odgovaraju ugovorenom.

Zapisnici se potpisuju od strane odgovornog lica Kupca i ovlašćenog predstavnika Prodavca.

Zapisnici se sačinjavaju u dva istovetna primerka, od čega po jedan primerak zadržava svaka ugovorna strana.

U slučaju kada odgovorno lice za praćenje realizacije ugovora od strane Kupca utvrdi da kvantitet ili kvalitet dobra ne odgovara ugovorenom, ne sačinjava zapisnik o kvantitativnom prijemu i zapisnik o kvalitativnom prijemu, već sačinjava i potpisuje reklamacioni zapisnik, u kome navodi u čemu dobro nije u skladu sa ugovorenim.

Član 6.

Prodavac garantuje da dobro koje je predmet kupoprodaje nema nikakve nedostatke, odnosno da ima određene tehničke karakteristike u skladu sa zahtevima iz tehničke specifikacije.

Garantni rok: 1 godina.

Ukoliko roba nema odgovarajuće tehničke karakteristike ili ne odgovara ugovorenom kvalitetu ili kvantitetu ili ima skrivene mane ili je pak oštećena u transportu prodavac je u obavezi da zameni istu u roku od 3 dana od momenta prijave Kupca.

U slučaju kada odgovorno lice od strane Kupca utvrdi da kvantitet ili kvalitet dobra ne odgovara ugovorenom, sačinjava i potpisuje reklamacioni zapisnik, u kome navodi u čemu dobro nije u skladu sa ugovorenim.

Ako Prodavac ne izvrši zamenu dobra po podnetoj reklamaciji Kupac može raskinuti ugovor. (, naplatu sredstva finansijskog obezbeđenja za dobro izvršenje posla i naknadu štete.)

Ukupan broj reklamacija u periodu važenja ugovora ne može biti veći od tri reklamacije. U slučaju većeg broja reklamacija, Kupac zadržava pravo raskida ovog Ugovora i pravo na naplatu sredstva finansijskog obezbeđenja za dobro izvršenje posla iz člana 8. ovog ugovora, kao i pravo na naknadu nastale štete.

Član 7.

Za svaki dan neopravdanog kašnjenja preuzetih obaveza Prodavcu će se obračunavati zakonska zatezna kamata.

Član 8.

Prodavac se obavezuje da u roku do 7 dana od zaključenja ugovora preda Kupcu sredstvo finansijskog obezbeđenja: menicu i menično ovlašćenje za:

- **Sredstvo finansijskog obezbeđenja za dobro izvršenje posla** i to blanko sopstvenu menicu, koja mora biti evidentirana u Registru menica i ovlašćenja Narodne banke Srbije. Menica mora biti overena pečatom i potpisana od strane lica ovlašćenog za zastupanje, a uz istu mora biti dostavljeno popunjeno i overeno menično ovlašćenje – pismo, sa naznačenim iznosom od 10% od ukupne ugovorene vrednosti bez PDV- a. Uz menicu mora biti dostavljena kopija kartona deponovanih potpisa koji je izdat od strane poslovne banke koju Prodavac navodi u meničnom ovlašćenju – pismu. Rok važenja menice je **30** dana duži od isteka roka za konačno izvršenje posla. Ako se za vreme trajanja ugovora promene rokovi za izvršenje ugovorne obaveze, važnost menice za dobro izvršenje posla mora da se produži. Kupac će unovčiti menicu za dobro izvršenje posla u slučaju da Prodavac ne bude izvršavao svoje ugovorne obaveze na način predviđen ugovorom.

- **Sredstvo finansijskog obezbeđenja za otklanjanje grešaka u garantnom roku** i to blanko sopstvenu menicu, koja mora biti evidentirana u Registru menica i ovlašćenja Narodne banke Srbije. Menica mora biti overena pečatom i potpisana od strane lica ovlašćenog za zastupanje, a uz istu mora biti dostavljeno popunjeno i overeno menično ovlašćenje – pismo, sa naznačenim iznosom od 10% od ukupne vrednosti ugovora bez PDV- a.

Uz menice mora biti dostavljena kopija kartona deponovanih potpisa koji je izdat od strane poslovne banke koju Prodavac navodi u meničnom ovlašćenju – pismu. Rok važenja menica je 5 dana duži od garantnog roka.

Kupac će unovčiti menicu za otklanjanje grešaka u garantnom roku u slučaju da Prodavac ne izvrši obavezu otklanjanja kvara koji bi mogao da umanjiti mogućnost korišćenja predmeta ugovora u garantnom roku.

Po izvršenju ugovorenih obaveza Ponuđaču će menice biti vraćene.

Sredstva finansijskog obezbeđenja iz ovog člana Kupac, bez dalje dodatne saglasnosti Prodavca, aktivira u slučaju da Prodavac prekrši odredbe ovog ugovora.

Član 9.

Ugovorne strane utvrđuju da ukoliko Prodavac ne izvrši isporuku robe u rokovima utvrđenim u članu 4. ovog ugovora, Kupac ima pravo na raskid ugovora, naplatu sredstva finansijskog obezbeđenja za dobro izvršenje posla i naknadu štete.

Član 10.

Ovaj Ugovor stupa na pravnu snagu danom potpisivanja istog i važi do ispunjenja obaveza iz ovog ugovora, a najduže do godinu dana.

Član 11.

Na sve odnose ugovornih strana koji nisu posebno regulisani ovim ugovorom, primenjujuće se odredbe Zakona o obligacionim odnosima.

Za sve sporove iz ovog ugovora ili u vezi sa ovim ugovorom nadležan je sud odgovarajuće stvarne nadležnosti u Subotici.

Član 12.

Sve eventualne izmene i dopune ovog ugovora punovažne su ukoliko su učinjene u pisanoj formi, saglasnošću volja ugovornih strana, aneksom ovog ugovora.

Član 13.

Ovaj ugovor je sačinjen u 4 (četiri) istovetna primerka, od kojih 2 (dva) za Naručioca, a 2 (dva) za Isporučioca.

PRODAVAC:

direktor

NARUČILAC:

direktor

Sugár György, dipl. inž. tehn.

NAPOMENA: Model ugovora, ponuđač popunjava u skladu sa ponudom, overava pečatom i potpisom, čime potvrđuje da prihvata elemente modela Ugovora.

U slučaju podnošenja zajedničke ponude, grupa ponuđača može da se opredeli da model ugovora potpisuju i pečatom overavaju svi ponuđači iz grupe ponuđača ili grupa ponuđača može da odredi jednog ponuđača iz grupe koji će popuniti, potpisati i overiti pečatom model ugovora.

PARTIJA 4: SONDE ZA MERENJE PH I EP

**48 OBRAZAC IZJAVE O ISPUNJAVANJU USLOVA IZ ČLANA 75.
ZAKONA O JAVNIM NABAVKAMA**

**IZJAVA PONUĐAČA O ISPUNJAVANJU USLOVA IZ ČL. 75. ZAKONA U OTVORENOM
POSTUPKU JAVNE NABAVKE**

U skladu sa članom 77. stav 4. Zakona, pod punom materijalnom i krivičnom odgovornošću, kao zastupnik ponuđača, dajem sledeću

I Z J A V U

Ponuđač _____ [navesti naziv ponuđača]u otvorenom postupku javne nabavke dobara: **Oprema za poboljšanje efikasnosti centralnog postrojenja za prečišćavanje otpadnih voda sa ciljem prilagodavanja recipijenta - partija 4: Sonde za merenje pH i EP, JN broj 46/7-2018**, ispunjava sve uslove iz čl. 75. Zakona, odnosno uslove definisane konkursnom dokumentacijom za predmetnu javnu nabavku,i to:

- 13) Ponuđač je registrovan kod nadležnog organa, odnosno upisan u odgovarajući registar (čl. 75. st. 1. tač. 1) ZJN);
- 14) Ponuđač i njegov zakonski zastupnik nisu osuđivani za neko od krivičnih dela kao član organizovane kriminalne grupe, da nisu osuđivani za krivična dela protiv privrede, krivična dela protiv životne sredine, krivično delo primanja ili davanja mita, krivično delo prevare (čl. 75. st. 1. tač. 2) ZJN);
- 15) Ponuđač je izmirio dospеле poreze, doprinose i druge javne dažbine u skladu sa propisima Republike Srbije (ili strane države kada ima sedište na njenoj teritoriji) (čl. 75. st. 1. tač. 4) ZJN);
- 16) Ponuđač je poštovao obaveze koje proizlaze iz važećih propisa o zaštiti na radu, zapošljavanju i uslovima rada, zaštiti životne sredine i nema zabranu obavljanja delatnosti koja je na snazi u vreme podnošenja ponude za predmetnu javnu nabavku (čl. 75. st. 2. ZJN);

Mesto: _____

Ponuđač: _____

Datum: _____

M.P. _____

Napomena:Ukoliko ponudu podnosi grupa ponuđača, Izjava mora biti potpisana od strane ovlašćenog lica svakog ponuđača iz grupe ponuđača i overena pečatom ,na koji način svaki ponuđač iz grupe ponuđača izjavljuje da ispunjava obavezne uslove iz člana 75. stav 1. tač. 1) do 4) ZJN.

Napomena:Izjava se može isfotokopirati za svakog učesnika iz grupe ponuđača i kao takva dostaviti uz ponudu sa potpisom i pečatom za svakog učesnika iz grupe ponuđača

49 IZJAVA PODIZVOĐAČA O ISPUNJAVANJU USLOVA IZ ČL. 75. ZAKONA U OTVORENOM POSTUPKU JAVNE NABAVKE

U skladu sa članom 77. stav 4. Zakona, pod punom materijalnom i krivičnom odgovornošću, kao zastupnik podizvođača, dajem sledeću

I Z J A V U

Podizvođač _____ [*navesti naziv podizvođača*] u otvorenom postupku javne nabavke dobara: **Oprema za poboljšanje efikasnosti centralnog postrojenja za prečišćavanje otpadnih voda sa ciljem prilagodavanja recipijenta - partija 4: Sonde za merenje pH i EP, JN broj 46/7-2018**, ispunjava sve uslove iz čl. 75. Zakona, odnosno uslove definisane konkursnom dokumentacijom za predmetnu javnu nabavku, i to:

- 13) Ponuđač je registrovan kod nadležnog organa, odnosno upisan u odgovarajući registar (čl. 75. st. 1. tač. 1) ZJN);
- 14) Ponuđač i njegov zakonski zastupnik nisu osuđivani za neko od krivičnih dela kao član organizovane kriminalne grupe, da nisu osuđivani za krivična dela protiv privrede, krivična dela protiv životne sredine, krivično delo primanja ili davanja mita, krivično delo prevare (čl. 75. st. 1. tač. 2) ZJN);
- 15) Ponuđač je izmirio dospele poreze, doprinose i druge javne dažbine u skladu sa propisima Republike Srbije (*ili strane države kada ima sedište na njenoj teritoriji*) (čl. 75. st. 1. tač. 4) ZJN);
- 16) Ponuđač je poštovao obaveze koje proizlaze iz važećih propisa o zaštiti na radu, zapošljavanju i uslovima rada, zaštiti životne sredine i nema zabranu obavljanja delatnosti koja je na snazi u vreme podnošenja ponude za predmetnu javnu nabavku (čl. 75. st. 2. ZJN);

Mesto: _____

Podizvođač:

Datum: _____

M.P.

Ukoliko ponuđač podnosi ponudu sa podizvođačem, Izjava mora biti potpisana od strane ovlašćenog lica podizvođača i overena pečatom.

50 OBRAZAC PONUDE

Ponuda broj _____ od _____ za javnu nabavku dobara – **Oprema za poboljšanje efikasnosti centralnog postrojenja za prečišćavanje otpadnih voda sa ciljem prilagođavanja recipijenta - partija 4: Sonde za merenje pH i EP, JN br. 46/7-2018**

Opšti podaci o ponuđaču

| | |
|--|--|
| Naziv ponuđača: | |
| Sedište (mesto, ul i br.): | |
| Matični broj: | |
| PIB: | |
| Ovlašćeno lice: ime, prezime, i funkcija | |
| Osoba za kontakt: | |
| Tel/fax/e-mail | |

2. Važenje ponude: _____ dana, od dana otvaranja Ponude (minimum 90 dana od _____ dana otvaranja ponuda)

Ponudu dajem:

zaokružiti i podatke upisati za a) b) ili c)

a) samostalno

b) sa podizvođačem

1. _____

2. _____

(navesti naziv i sedište podizvođača)

c) kao zajedničku ponudu:

1. _____

2. _____

(navesti naziv i sedište svih učesnika u zajedničkoj ponudi)

- Ponudena cena: _____ (dinara) bez PDV-a

Rok isporuke: u roku do 24 dana od pismene narudžbe naručioca

Mesto isporuke: fco naručilac, Postrojenje za prečišćavanje otpadnih voda, Aleksandrovi salaši BB, Subotica

Način plaćanja: nakon isporuke u roku do 45 dana

Garantni rok: 1 godina

Napomena: *Obrazac ponude Ponuđač mora da popuni, overi pečatom i potpiše, čime potvrđuje da su tačni podaci koji su u ovom obrascu navedeni.*

Ukoliko ponuđači podnose zajedničku ponudu, grupa ponuđača može da se opredeli da obrazac ponude potpisuju i pečatom overavaju svi ponuđači iz grupe ponuđača ili grupa ponuđača može da odredi jednog ponuđača iz grupe koji će popuniti, potpisati i pečatom overiti obrazac ponude.

Ponuđač: _____

Potpis/ Pečat: _____

Mesto i datum: _____

51 PODACI O PODIZVOĐAČU

Opšti podaci o podizvođaču

| | |
|---------------------------------------|--|
| Naziv ponuđača: | |
| Sedište (mesto, ul. i br.): | |
| Matični broj: | |
| PIB: | |
| Ovlašćeno lice: ime, prez. i funkcija | |
| Osoba za kontakt: | |
| Tel/fax/e-mail: | |

Ponuđač: _____

Potpis/ Pečat: _____

Mesto i datum: _____

Napomena: Obrazac 10. „Podaci o podizvođaču“ popunjavaju samo oni ponuđači koji ponudu podnose sa podizvođačem. Ukoliko ponuđač nastupa sa većim brojem podizvođača ovaj obrazac fotokopirati, popuniti za svakog podizvođača i dostaviti uz ponudu.

52. IZJAVA PONUĐAČA O ANGAŽOVANJU PODIZVOĐAČA

(SPISAK PODIZVOĐAČA KOJE JE PONUĐAČ UKLJUČIO U PONUDU)

Za realizaciju javne nabavke angažovaćemo sledeće podizvođače

| R.br. | NAZIV PODIZVOĐAČA | VRSTA DOBARA KOJE NUDI | % UČEŠĆE PODIZVOĐAČA |
|-------|----------------------|---------------------------|-------------------------|
| 1 | | | |
| 2 | | | |
| 3 | | | |

Datum: _____

Ime i prezime ovlašćenog lica

Potpis ovlašćenog lica

M.P.

NAPOMENA: Ukoliko ponuđač nastupa samostalno ili u grupi, obrazac je neprimenljiv.

53. PODACI O PONUĐAČU KOJI JE UČESNIK U ZAJEDNIČKOJ PONUDI

Opšti podaci o učesniku u zajedničkoj ponudi

| | |
|--------------------------------------|--|
| Naziv ponuđača: | |
| Sedište (mesto, ul. i br.): | |
| Matični broj: | |
| PIB: | |
| Ovlašćeno lice: ime prez. i funkcija | |
| Osoba za kontakt: | |
| Tel/fax/e-mail: | |

Ponuđač: _____

Potpis/ Pečat: _____

Mesto i datum: _____

Napomena: *Obrazac 12 „Podaci o ponuđaču koji je učesnik u zajedničkoj ponudi“ popunjavaju samo oni ponuđači koji podnose zajedničku ponudu, u kom slučaju je potrebno da se navedeni obrazac kopira u dovoljnom broju primeraka, da se popuni i dostavi za svakog ponuđača koji je učesnik u zajedničkoj ponudi.*

54. IZJAVA ČLANOVA GRUPE KOJI PODNOSE ZAJEDNIČKU PONUDU

Izjavljujemo da nastupamo kao Grupa ponuđača za javnu nabavku dobara br.46/7-2018 – **Oprema za poboljšanje efikasnosti centralnog postrojenja za prečišćavanje otpadnih voda sa ciljem prilagođavanja recipijenta - partija 4: Sonde za merenje pH i EP – u otvorenom postupku.**

Ovlašćujemo člana Grupe _____

da u ime i za račun ostalih članova Grupe istupa pred naručiocem.

| R.br. | NAZIV člana grupe učesnika u zajedničkoj ponudi | VRSTA DOBARA KOJE NUDI | % UČEŠĆA člana grupe |
|-------|---|------------------------|----------------------|
| 1 | | | |
| 2 | | | |
| 3 | | | |

Mesto i datum

Ime i prezime ovlašćenog lica

Potpis ovlašćenog lica

M.P.

NAPOMENA: Ukoliko ponuđač nastupa samostalno, obrazac je neprimenljiv.

55. OBRAZAC TROŠKOVA PRIPREME PONUDE

| Red. br. | Vrsta troška | Iznos bez PDV-a | Iznos sa PDV-om |
|----------|---------------------|-----------------|-----------------|
| 1. | | | |
| 2. | | | |
| 3. | | | |
| 4. | | | |
| 5. | | | |
| 6. | | | |
| 7. | | | |
| 8. | | | |
| 9. | | | |
| 10. | | | |
| | U K U P N O: | | |

NAPOMENA:

Troškove pripreme i podnošenja ponude snosi isključivo ponuđač i ne može tražiti od naručioca naknadu troškova.

Ako je postupak javne nabavke obustavljen iz razloga koji su na strani naručioca, naručilac je dužan da ponuđaču nadoknadi troškove izrade uzoraka ili modela, ako su izrađeni u skladu sa tehničkim specifikacijama naručioca i troškove pribavljanja sredstava obezbeđenja, pod uslovom da je ponuđač tražio naknadu tih troškova u svojoj ponudi.

Napomena: dostavljanje ovog obrasca nije obavezno

56 IZJAVA O NEZAVISNOJ PONUDI

U skladu sa članom 26. Zakona o javnim nabavkama („Sl. glasnik RS“ br. 124/2012, 14/2015,68/2015) i članom 20. Pravilnika o obaveznim elementima konkursne dokumentacije u postupcima javnih nabavki i načinu dokazivanja ispunjenosti uslova („Sl. Glasnik RS“ br.86/2015)_____ (naziv ponuđača) daje:

IZJAVU O NEZAVISNOJ PONUDI

Pod punom materijalnom i krivičnom odgovornošću potvrđujem da sam ponudu u otvorenom postupku javne nabavke dobara – **Oprema za poboljšanje efikasnosti centralnog postrojenja za prečišćavanje otpadnih voda sa ciljem prilagodavanja recipijenta - partija 4: Sonde za merenje pH i EP** br. javne nabavke **46/7-2018**, podneo nezavisno, bez dogovora sa drugim ponuđačem ili zainteresovnim licima.

Mesto

Datum

M.P. _____
Potpis ovlašćenog lica

***Napomena:** u slučaju postojanja osnovane sumnje u istinitost izjave o nezavisnoj ponudi, naručilac će odmah obavestiti organizaciju nadležnu za zaštitu konkurencije. Organizacija nadležna za zaštitu konkurencije, može ponuđaču, odnosno zainteresovanom licu izreći meru zabrane učešća u postupku javne nabavke ako utvrdi da je ponuđač, odnosno zainteresovano lice povredilo konkurenciju u postupku javne nabavke u smislu zakona kojim se uređuje zaštita konkurencije. Mera zabrane učešća u postupku javne nabavke može trajati do dve godine. Povreda konkurencije predstavlja negativnu referencu, u smislu člana 82. stav 1. tačka 2. Zakona.*

Ukoliko ponudu podnosi grupa ponuđača, Izjava mora biti potpisana od strane ovlašćenog lica svakog ponuđača iz grupe ponuđača i overena pečatom.

U skladu sa članom 75. stav 2. Zakona o javnim nabavkama („Sl. glasnik RS“ br. 124/12, 14/15 i 68/15) dajemo sledeću

57 I Z J A V U

U svojstvu _____
(*upisati: ponuđača, člana grupe ponuđača, podizvođača*)

I Z J A V L J U J E M
pod punom materijalnom i krivičnom odgovornošću da

(*pun naziv i sedište*)

poštuje sve obaveze koje proizlaze iz važećih propisa o zaštitina radu, zapošljavanju i uslovima rada, zaštiti životne sredine i garantuje da nema zabranu obavljanja delatnosti koja je na snazi u vreme podnošenja ponude u otvorenom postupku javne nabavke broj 46/7-2018 – **Oprema za poboljšanje efikasnosti centralnog postrojenja za prečišćavanje otpadnih voda sa ciljem prilagodavanja recipijenta - partija 4: Sonde za merenje pH i EP, naručioca –JKP „Vodovod i kanalizacija“ Subotica.**

Napomena:

Ukoliko ponudu podnosi grupa ponuđača, Izjava mora biti potpisana od strane ovlašćenog lica svakog ponuđača iz grupe ponuđača i overena pečatom.

Napomena: Izjava se može isfotokopirati za svakog učesnika iz grupe ponuđača ili podizvođača i kao takva dostaviti uz ponudu sa potpisom i pečatom za svakog učesnika iz grupe ponuđača ili sa potpisom i pečatom za svakog podizvođača.

M.P.

Potpis odgovornog lica - direktora

58. IZJAVA

sa kojom se obavezujemo da ćemo u roku od najduže 15 dana od dana zaključenja ugovora za partija 4: Sonde za merenje pH i EP predati naručiocu sredstva finansijskog obezbeđenja:

- **Sredstvo finansijskog obezbeđenja za dobro izvršenje posla** i to blanko sopstvenu menicu, koja mora biti evidentirana u Registru menica i ovlašćenja Narodne banke Srbije. Menica mora biti overena pečatom i potpisana od strane lica ovlašćenog za zastupanje, a uz istu mora biti dostavljeno popunjeno i overeno menično ovlašćenje – pismo, sa naznačenim iznosom od 10% od ukupne ugovorene vrednosti bez PDV- a. Uz menicu mora biti dostavljena kopija kartona deponovanih potpisa koji je izdat od strane poslovne banke koju ponuđač navodi u meničnom ovlašćenju – pismu. Rok važenja menice je **30** dana duži od isteka roka za konačno izvršenje posla. Ako se za vreme trajanja ugovora promene rokovi za izvršenje ugovorne obaveze, važnost menice za dobro izvršenje posla mora da se produži. Naručilac će unovčiti menicu za dobro izvršenje posla u slučaju da ponuđač ne bude izvršavao svoje ugovorne obaveze na način predviđen ugovorom.

- **Sredstvo finansijskog obezbeđenja za otklanjanje grešaka u garantnom roku** i to blanko sopstvenu menicu, koja mora biti evidentirana u Registru menica i ovlašćenja Narodne banke Srbije. Menica mora biti overena pečatom i potpisana od strane lica ovlašćenog za zastupanje, a uz istu mora biti dostavljeno popunjeno i overeno menično ovlašćenje – pismo, sa naznačenim iznosom od 10% od ukupne vrednosti ugovora bez PDV- a.

Uz menice mora biti dostavljena kopija kartona deponovanih potpisa koji je izdat od strane poslovne banke koju ponuđač navodi u meničnom ovlašćenju – pismu. Rok važenja menica je 5 dana duži od garantnog roka.

Naručilac će unovčiti menicu za otklanjanje grešaka u garantnom roku u slučaju da izabrani ponuđač ne izvrši obavezu otklanjanja kvara koji bi mogao da umanja mogućnost korišćenja predmeta ugovora u garantnom roku.

Po izvršenju ugovorenih obaveza Ponuđaču će menice biti vraćene.

Potpis ovlašćenog lica: _____

Potpis/ Pečat: _____

Mesto i datum: _____

59 TEHNIČKA SPECIFIKACIJA

Partija 4: Sonde za merenje pH i EP – Tehnička specifikacija:

| R.br | Naziv dobra | Proizvođač | Tip | Jed. mere | Količina |
|----------|---|----------------|--------------------------------------|-----------|----------|
| 1 | Sonde za merenje pH i EP | | | | |
| 1.1 | Kombinovana elektroda za merenje pH i temperature | Endress Hauser | Orbisint CPS11D "ili odgovarajuće" | kom | 5 |
| | Memosens | | | | |
| | Merni opseg: 1-12 pH, Radna temp.: -15-80°C, Radni pritisak: do 6 bar | | | | |
| 1.2 | Elektroda za merenje elektroprovodljivosti | Endress Hauser | Condumax W CLS21D "ili odgovarajuće" | kom | 1 |
| | Memosens | | | | |
| | Merni opseg: 0.01-20.0mS/cm | | | | |
| 1.3 | Kabel za konekciju elektroda i transmitera | Endress Hauser | Meas. cable CYK10 "ili odgovarajuće" | kom | 1 |
| | Memosens | | | | |
| | Dužina kabla: 10m | | | | |
| | Žični priključak | | | | |

Uz ponudu obavezno dostaviti:

Brošure, tehničke listove i slično u kojima su na jasan način naznačene (podvučene, zaokružene) tražene karakteristike uređaja.

Ukoliko Ponuđač nudi "ili odgovarajuće" uz svaku opremu mora da dostavi tehnički opis sa specifikacijom proizvođača iz kog se može videti da ponuđeno dobro odgovara traženom, odnosno da se može ugraditi uz postojeću opremu bez dodatnih radova.

Ponuđač: _____
Potpis/ Pečat: _____
Mesto i datum: _____

60 OBRAZAC STRUKTURE CENE, SA UPUTSTVOM KAKO DA SE POPUNI

Ponudlač: _____

Naručilac: JKP " Vodovod i kanalizacija "
Subotica
Trg Lazara Nešića 9/a
24000 Subotica

Oprema za poboljšanje efikasnosti centralnog postrojenja za prečišćavanje otpadnih voda sa ciljem prilagodavanja recipijenta - partija 4: Sonde za merenje pH i EP

| Rbr | NAZIV DOBRA | KOLIČINA | JEDINICA MERE | JEDINIČNA CENA | UKUPNO |
|---|---|----------|---------------|----------------|--------|
| 1 | Sonde za merenje pH i EP | | | | |
| | Kombinovana elektroda za merenje pH i temperature | 5 | kom | | |
| | Elektroda za merenje elektroprovodljivosti | 1 | kom | | |
| | Kabel za konekciju elektroda i transmitera | 1 | kom | | |
| 2. UKUPNA CENA BEZ PDV-a | | | | | |
| 3. STOPA PDV-a _____ | | | | | |
| 4. UKUPNO DINARA (UKUPNA CENA + IZNOS PDV-a) | | | | | |
| 7. POSEBNO SVAKI OD TROŠKOVA KOJI ČINE JEDINIČNU CENU (troškovi transporta, carine, špedicije itd). | | | | | |
| | | | | | |
| | | | | | |

Napomena:

Obrazac strukture cene ponuđač mora da popuni, overi pečatom i potpiše, čime potvrđuje da su tačni podaci koji su u obrascu navedeni.

Ukoliko ponuđači podnose zajedničku ponudu, grupa ponuđača može da se opredeli da obrazac strukture cene potpisuju i pečatom overavaju svi ponuđači iz grupe ponuđača ili grupa ponuđača može da odredi jednog ponuđača iz grupe koji će popuniti, potpisati i pečatom overiti obrazac strukture cene.

Uputstvo kako da se popuni obrazac strukture cene:

- u koloni 5. ponuđači upisuju jediničnu cenu bez PDV-a sa svim pripadajućim troškovima;
- u koloni 6. ponuđači upisuju ukupnu cenu bez PDV-a sa svim pripadajućim troškovima;
- pod tačkom 2. ponuđači upisuju ukupnu cenu bez PDV-a;
- pod tačkom 3. upisuje se stopa PDV-a;
- pod tačkom 4. upisuje se ukupna cena sa uračunatim PDV-om;
- pod tačkom 5. upisuje se iznos posebno za svaki od troškova koji čine jediničnu cenu (troškovi isporuke, carine, špedicije i dr.ukoliko ih ima).

Ponuđač: _____
Potpis/ Pečat: _____
Mesto i datum: _____

61 MODEL UGOVORA O JAVNOJ NABAVCI DOBARA

MODEL UGOVORA ponuđač mora da popuni, overi pečatom i potpiše, čime potvrđuje da je saglasan sa sadržinom modela ugovora.

Ukoliko ponuđač nastupa sa grupom ponuđača model ugovora popunjava, potpisuje i overava pečatom ovlašćeni predstavnik grupe ponuđača.

U slučaju podnošenja ponude sa učešćem podizvođača, u modelu ugovora moraju biti navedeni svi podizvođači.

Ponuđač kome bude dodeljen ugovor biće u obavezi da potpiše ugovor koji će, osim delova koji se unose iz obrasca ponude i eventualnih uočenih tehničkih grešaka, biti identičan modelu datom u nastavku.

Javno komunalno preduzeće

„Vodovod i kanalizacija“

Subotica

Broj:

Dana:

U G O V O R O KUPOVINI DOBARA

Zaključen dana _____. godine, između:

I. UGOVORNE STRANE

1. - JKP "Vodovod i kanalizacija" Subotica, Trg Lazara Nešića 9/a (u daljem tekstu: Kupac)

koje zastupa direktor Sugár György, dipl. inž. tehn.

MBR: 08065195, PIB: 100838486, tekući račun: 160-9634-80 Banca Intesa filijala Subotica

2. - _____ (u daljem

tekstu: Prodavac), koje zastupa direktor _____

MBR : _____ PIB : _____ tekući račun : _____

3. _____

koje zastupa direktor _____

MBR : _____ PIB : _____ tekući račun : _____

Zajednički naziv za učesnike u ovom poslu je UGOVORNE STRANE.

Ugovorne strane su se saglasile o sledećem:

Predmet ugovora: Nabavka i isporuka dobara – **Oprema za poboljšanje efikasnosti centralnog postrojenja za prečišćavanje otpadnih voda sa ciljem prilagodavanja recipijenta - partija 4: Sonde za merenje pH i EP**, po sprovedenom otvorenom postupku javne nabavke br. 46/7-2018

Član 1.

Sastavni deo ugovora čine:

- usvojena ponuda Prodavca koja je zavedena kod Kupca pod br. (*popunjava Naručilac*) od (*popunjava Naručilac*) godine;
- tehnička specifikacija potpisana i overena od strane Prodavca.
- obrazac strukture cene sa uputstvom kako da se popuni potpisana i overena od strane Prodavca
- _____ (ukoliko je zajednička ponuda navešće se sporazum, protokol, ugovor ili dr.pravni akt kojim je precizirana odgovornost svakog ponuđača).

Član 2.

Ugovorne strane sporazumno utvrđuju da ukupna cena ugovorenih dobara i usluga iz ovog ugovora sa svim troškovima iznosi: _____ dinara bez PDV-a, odnosno _____ dinara sa PDV-om.

Cenu utvrđenu ponudom Prodavac nema prava da povećava za vreme izvršenja ovog Ugovora.

Ukoliko vrednost srednjeg kursa evra u dinarima poraste za više od 10% u odnosu na vrednost srednjeg kursa evra na dan zaključenja ugovora, cena dobara se može povećati najviše do iznosa povećanja vrednosti kursa evra.

Ukoliko dođe do navedenih povećanja cena Prodavac je u obavezi da se pismenim putem obrati naručiocu i ukoliko je povećanje cena opravdano sačinice se aneks ugovora.

U skladu sa članom 115. stav 1. Zakona o javnim nabavkama Kupac može nakon zaključenja ugovora o javnoj nabavci bez sprovođenja postupka javne nabavke povećati obim predmeta nabavke, s tim da se vrednost ugovora može povećati maksimalno do 5% od ukupne vrednosti prvobitno zaključenog ugovora, pri čemu ukupna vrednost povećanja ugovora ne može da bude veća od vrednosti iz člana 124a Zakona o javnim nabavkama.

U slučaju povećanja vrednosti ugovora, Kupac će postupiti u skladu sa članom 115.stav 5. Zakona.

Član 3.

Kupac se obavezuje da Prodavcu izvrši uplatu nakon isporuke u roku do 45 dana.

Plaćanje se vrši na tekući račun Prodavca broj _____

Član 4.

Mesto isporuke: fco Kupac, Postrojenje za prečišćavanje otpadnih voda, Aleksandrovi salaši BB, Subotica.

Rok isporuke: u roku do 24 dana od pismene narudžbe Kupca

Troškove isporuke predmetnih dobara snosi Prodavac i isti moraju biti sadržani u ponuđenoj ukupnoj ceni te se ne mogu naknadno fakturisati.

Član 5.

Odgovorno lice za praćenje realizacije ugovora Kupca će po isporuci proveriti kvantitet i kvalitet isporučenih dobara i sačiniti:

- zapisnik o kvantitativnom prijemu dobara čime se potvrđuje prijem određene količine i tražene vrste dobra, kao i prijem neophodne dokumentacije (ugovor, otpremnica, ulazni račun i sl.) i

- zapisnik o kvalitativnom prijemu dobara čime se potvrđuje da isporučena dobra u svemu odgovaraju ugovorenom.

Zapisnici se potpisuju od strane odgovornog lica Kupca i ovlašćenog predstavnika Prodavca.

Zapisnici se sačinjavaju u dva istovetna primerka, od čega po jedan primerak zadržava svaka ugovorna strana.

U slučaju kada odgovorno lice za praćenje realizacije ugovora od strane Kupca utvrdi da kvantitet ili kvalitet dobra ne odgovara ugovorenom, ne sačinjava zapisnik o kvantitativnom prijemu i zapisnik o kvalitativnom prijemu, već sačinjava i potpisuje reklamacioni zapisnik, u kome navodi u čemu dobro nije u skladu sa ugovorenim.

Član 6.

Prodavac garantuje da dobro koje je predmet kupoprodaje nema nikakve nedostatke, odnosno da ima određene tehničke karakteristike u skladu sa zahtevima iz tehničke specifikacije.

Garantni rok: 1 godina.

Ukoliko roba nema odgovarajuće tehničke karakteristike ili ne odgovara ugovorenom kvalitetu ili kvantitetu ili ima skrivene mane ili je pak oštećena u transportu prodavac je u obavezi da zameni istu u roku od 3 dana od momenta prijave Kupca.

U slučaju kada odgovorno lice od strane Kupca utvrdi da kvantitet ili kvalitet dobra ne odgovara ugovorenom, sačinjava i potpisuje reklamacioni zapisnik, u kome navodi u čemu dobro nije u skladu sa ugovorenim.

Ako Prodavac ne izvrši zamenu dobra po podnetoj reklamaciji Kupac može raskinuti ugovor. (, naplatu sredstva finansijskog obezbeđenja za dobro izvršenje posla i naknadu štete.)

Ukupan broj reklamacija u periodu važenja ugovora ne može biti veći od tri reklamacije. U slučaju većeg broja reklamacija, Kupac zadržava pravo raskida ovog Ugovora i pravo na naplatu sredstva finansijskog obezbeđenja za dobro izvršenje posla iz člana 8. ovog ugovora, kao i pravo na naknadu nastale štete.

Član 7.

Za svaki dan neopravdanog kašnjenja preuzetih obaveza Prodavcu će se obračunavati zakonska zatezna kamata.

Član 8.

Prodavac se obavezuje da u roku do 7 dana od zaključenja ugovora preda Kupcu sredstvo finansijskog obezbeđenja: menicu i menično ovlašćenje za:

- **Sredstvo finansijskog obezbeđenja za dobro izvršenje posla** i to blanko sopstvenu menicu, koja mora biti evidentirana u Registru menica i ovlašćenja Narodne banke Srbije. Menica mora biti overena pečatom i potpisana od strane lica ovlašćenog za zastupanje, a uz istu mora biti dostavljeno popunjeno i overeno menično ovlašćenje – pismo, sa naznačenim iznosom od 10% od ukupne ugovorene vrednosti bez PDV- a. Uz menicu mora biti dostavljena kopija kartona deponovanih potpisa koji je izdat od strane poslovne banke koju Prodavac navodi u meničnom ovlašćenju – pismu. Rok važenja menice je **30** dana duži od isteka roka za konačno izvršenje posla. Ako se za vreme trajanja ugovora promene rokovi za izvršenje ugovorne obaveze, važnost menice za dobro izvršenje posla mora da se produži. Kupac će unovčiti menicu za dobro izvršenje posla u slučaju da Prodavac ne bude izvršavao svoje ugovorne obaveze na način predviđen ugovorom.

- **Sredstvo finansijskog obezbeđenja za otklanjanje grešaka u garantnom roku** i to blanko sopstvenu menicu, koja mora biti evidentirana u Registru menica i ovlašćenja Narodne banke Srbije. Menica mora biti overena pečatom i potpisana od strane lica ovlašćenog za zastupanje, a uz istu mora biti dostavljeno popunjeno i overeno menično ovlašćenje – pismo, sa naznačenim iznosom od 10% od ukupne vrednosti ugovora bez PDV- a.

Uz menice mora biti dostavljena kopija kartona deponovanih potpisa koji je izdat od strane poslovne banke koju Prodavac navodi u meničnom ovlašćenju – pismu. Rok važenja menica je 5 dana duži od garantnog roka.

Kupac će unovčiti menicu za otklanjanje grešaka u garantnom roku u slučaju da Prodavac ne izvrši obavezu otklanjanja kvara koji bi mogao da umanjiti mogućnost korišćenja predmeta ugovora u garantnom roku.

Po izvršenju ugovorenih obaveza Ponuđaču će menice biti vraćene.

Sredstva finansijskog obezbeđenja iz ovog člana Kupac, bez dalje dodatne saglasnosti Prodavca, aktivira u slučaju da Prodavac prekrši odredbe ovog ugovora.

Član 9.

Ugovorne strane utvrđuju da ukoliko Prodavac ne izvrši isporuku robe u rokovima utvrđenim u članu 4. ovog ugovora, Kupac ima pravo na raskid ugovora, naplatu sredstva finansijskog obezbeđenja za dobro izvršenje posla i naknadu štete.

Član 10.

Ovaj Ugovor stupa na pravnu snagu danom potpisivanja istog i važi do ispunjenja obaveza iz ovog ugovora, a najduže do godinu dana.

Član 11.

Na sve odnose ugovornih strana koji nisu posebno regulisani ovim ugovorom, primenjujuće se odredbe Zakona o obligacionim odnosima.

Za sve sporove iz ovog ugovora ili u vezi sa ovim ugovorom nadležan je sud odgovarajuće stvarne nadležnosti u Subotici.

Član 12.

Sve eventualne izmene i dopune ovog ugovora punovažne su ukoliko su učinjene u pisanoj formi, saglasnošću volja ugovornih strana, aneksom ovog ugovora.

Član 13.

Ovaj ugovor je sačinjen u 4 (četiri) istovetna primerka, od kojih 2 (dva) za Naručioca, a 2 (dva) za Isporučioca.

PRODAVAC:

direktor

NARUČILAC:

direktor

Sugár György, dipl. inž. tehn.

NAPOMENA: Model ugovora, ponuđač popunjava u skladu sa ponudom, overava pečatom i potpisom, čime potvrđuje da prihvata elemente modela Ugovora.

U slučaju podnošenja zajedničke ponude, grupa ponuđača može da se opredeli da model ugovora potpisuju i pečatom overavaju svi ponuđači iz grupe ponuđača ili grupa ponuđača može da odredi jednog ponuđača iz grupe koji će popuniti, potpisati i overiti pečatom model ugovora.

PARTIJA 5: PUMPA ZA FeCl₃

62 OBRAZAC IZJAVE O ISPUNJAVANJU USLOVA IZ ČLANA 75. ZAKONA O JAVNIM NABAVKAMA

IZJAVA PONUĐAČA O ISPUNJAVANJU USLOVA IZ ČL. 75. ZAKONA U OTVORENOM POSTUPKU JAVNE NABAVKE

U skladu sa članom 77. stav 4. Zakona, pod punom materijalnom i krivičnom odgovornošću, kao zastupnik ponuđača, dajem sledeću

I Z J A V U

Ponuđač _____ [navesti naziv ponuđača] u otvorenom postupku javne nabavke dobara: **Oprema za poboljšanje efikasnosti centralnog postrojenja za prečišćavanje otpadnih voda sa ciljem prilagodavanja recipijenta - partija 5: Pumpa za FeCl₃, JN broj 46/7-2018**, ispunjava sve uslove iz čl. 75. Zakona, odnosno uslove definisane konkursnom dokumentacijom za predmetnu javnu nabavku, i to:

- 17) Ponuđač je registrovan kod nadležnog organa, odnosno upisan u odgovarajući registar (čl. 75. st. 1. tač. 1) ZJN);
- 18) Ponuđač i njegov zakonski zastupnik nisu osuđivani za neko od krivičnih dela kao član organizovane kriminalne grupe, da nisu osuđivani za krivična dela protiv privrede, krivična dela protiv životne sredine, krivično delo primanja ili davanja mita, krivično delo prevare (čl. 75. st. 1. tač. 2) ZJN);
- 19) Ponuđač je izmirio dospеле poreze, doprinose i druge javne dažbine u skladu sa propisima Republike Srbije (ili strane države kada ima sedište na njenoj teritoriji) (čl. 75. st. 1. tač. 4) ZJN);
- 20) Ponuđač je poštovao obaveze koje proizlaze iz važećih propisa o zaštiti na radu, zapošljavanju i uslovima rada, zaštiti životne sredine i nema zabranu obavljanja delatnosti koja je na snazi u vreme podnošenja ponude za predmetnu javnu nabavku (čl. 75. st. 2. ZJN);

Mesto: _____

Ponuđač: _____

Datum: _____

M.P. _____

Napomena: Ukoliko ponudu podnosi grupa ponuđača, Izjava mora biti potpisana od strane ovlašćenog lica svakog ponuđača iz grupe ponuđača i overena pečatom, na koji način svaki ponuđač iz grupe ponuđača izjavljuje da ispunjava obavezne uslove iz člana 75. stav 1. tač. 1) do 4) ZJN.

Napomena: Izjava se može isfotokopirati za svakog učesnika iz grupe ponuđača i kao takva dostaviti uz ponudu sa potpisom i pečatom za svakog učesnika iz grupe ponuđača

63 IZJAVA PODIZVOĐAČA O ISPUNJAVANJU USLOVA IZ ČL. 75. ZAKONA U OTVORENOM POSTUPKU JAVNE NABAVKE

U skladu sa članom 77. stav 4. Zakona, pod punom materijalnom i krivičnom odgovornošću, kao zastupnik podizvođača, dajem sledeću

I Z J A V U

Podizvođač _____ [navesti naziv podizvođača] u otvorenom postupku javne nabavke dobara: **Oprema za poboljšanje efikasnosti centralnog postrojenja za prečišćavanje otpadnih voda sa ciljem prilagodavanja recipijenta - partija 5: Pumpa za FeCl₃**, JN broj **46/7-2018**, ispunjava sve uslove iz čl. 75. Zakona, odnosno uslove definisane konkursnom dokumentacijom za predmetnu javnu nabavku, i to:

- 17) Ponuđač je registrovan kod nadležnog organa, odnosno upisan u odgovarajući registar (čl. 75. st. 1. tač. 1) ZJN);
- 18) Ponuđač i njegov zakonski zastupnik nisu osuđivani za neko od krivičnih dela kao član organizovane kriminalne grupe, da nisu osuđivani za krivična dela protiv privrede, krivična dela protiv životne sredine, krivično delo primanja ili davanja mita, krivično delo prevare (čl. 75. st. 1. tač. 2) ZJN);
- 19) Ponuđač je izmirio dospele poreze, doprinose i druge javne dažbine u skladu sa propisima Republike Srbije (ili strane države kada ima sedište na njenoj teritoriji) (čl. 75. st. 1. tač. 4) ZJN);
- 20) Ponuđač je poštovao obaveze koje proizlaze iz važećih propisa o zaštiti na radu, zapošljavanju i uslovima rada, zaštiti životne sredine i nema zabranu obavljanja delatnosti koja je na snazi u vreme podnošenja ponude za predmetnu javnu nabavku (čl. 75. st. 2. ZJN);

Mesto: _____

Podizvođač:

Datum: _____

M.P.

Ukoliko ponuđač podnosi ponudu sa podizvođačem, Izjava mora biti potpisana od strane ovlašćenog lica podizvođača i overena pečatom.

64 OBRAZAC PONUDE

Ponuda broj _____ od _____ za javnu nabavku dobara – **Oprema za poboljšanje efikasnosti centralnog postrojenja za prečišćavanje otpadnih voda sa ciljem prilagodavanja recipijenta - partija 5: Pumpa za FeCl₃, JN br. 46/7-2018**

Opšti podaci o ponuđaču

| | |
|--|--|
| Naziv ponuđača: | |
| Sedište (mesto, ul i br.): | |
| Matični broj: | |
| PIB: | |
| Ovlašćeno lice: ime, prezime, i funkcija | |
| Osoba za kontakt: | |
| Tel/fax/e-mail | |

2. Važenje ponude: _____ dana, od dana otvaranja Ponude (minimum 90 dana od dana otvaranja ponuda)

Ponudu dajem:

zaokružiti i podatke upisati za a) b) ili c)

a) samostalno

b) sa podizvođačem

1. _____

2. _____

(navesti naziv i sedište podizvođača)

c) kao zajedničku ponudu:

1. _____

2. _____

(navesti naziv i sedište svih učesnika u zajedničkoj ponudi)

- Ponudena cena: _____ (dinara) bez PDV-a

Rok isporuke: u roku do 10 nedelja od pismene narudžbe naručioca

Mesto isporuke: fco naručilac, Postrojenje za prečišćavanje otpadnih voda, Aleksandrovi salaši BB, Subotica

Način plaćanja: nakon isporuke u roku do 45 dana

Garantni rok: 1 godina

Napomena: *Obrazac ponude Ponuđač mora da popuni, overi pečatom i potpiše, čime potvrđuje da su tačni podaci koji su u ovom obrascu navedeni.*

Ukoliko ponuđači podnose zajedničku ponudu, grupa ponuđača može da se opredeli da obrazac ponude potpisuju i pečatom overavaju svi ponuđači iz grupe ponuđača ili grupa ponuđača može da odredi jednog ponuđača iz grupe koji će popuniti, potpisati i pečatom overiti obrazac ponude.

Ponuđač: _____

Potpis/ Pečat: _____

Mesto i datum: _____

65 PODACI O PODIZVOĐAČU

Opšti podaci o podizvođaču

| | |
|---------------------------------------|--|
| Naziv ponuđača: | |
| Sedište (mesto, ul. i br.): | |
| Matični broj: | |
| PIB: | |
| Ovlašćeno lice: ime, prez. i funkcija | |
| Osoba za kontakt: | |
| Tel/fax/e-mail: | |

Ponuđač: _____

Potpis/ Pečat: _____

Mesto i datum: _____

Napomena: Obrazac 10. „Podaci o podizvođaču“ popunjavaju samo oni ponuđači koji ponudu podnose sa podizvođačem. Ukoliko ponuđač nastupa sa većim brojem podizvođača ovaj obrazac fotokopirati, popuniti za svakog podizvođača i dostaviti uz ponudu.

66. IZJAVA PONUĐAČA O ANGAŽOVANJU PODIZVOĐAČA

(SPISAK PODIZVOĐAČA KOJE JE PONUĐAČ UKLJUČIO U PONUDU)

Za realizaciju javne nabavke angažovaćemo sledeće podizvođače

| R.br. | NAZIV PODIZVOĐAČA | VRSTA DOBARA KOJE NUDI | % UČEŠĆE PODIZVOĐAČA |
|-------|----------------------|---------------------------|-------------------------|
| 1 | | | |
| 2 | | | |
| 3 | | | |

Datum: _____

Ime i prezime ovlašćenog lica

Potpis ovlašćenog lica

M.P.

NAPOMENA: Ukoliko ponuđač nastupa samostalno ili u grupi, obrazac je neprimenljiv.

67. PODACI O PONUĐAČU KOJI JE UČESNIK U ZAJEDNIČKOJ PONUDI

Opšti podaci o učesniku u zajedničkoj ponudi

| | |
|--------------------------------------|--|
| Naziv ponuđača: | |
| Sedište (mesto, ul. i br.): | |
| Matični broj: | |
| PIB: | |
| Ovlašćeno lice: ime prez. i funkcija | |
| Osoba za kontakt: | |
| Tel/fax/e-mail: | |

Ponuđač: _____

Potpis/ Pečat: _____

Mesto i datum: _____

Napomena: Obrazac 12 „Podaci o ponuđaču koji je učesnik u zajedničkoj ponudi“ popunjavaju samo oni ponuđači koji podnose zajedničku ponudu, u kom slučaju je potrebno da se navedeni obrazac kopira u dovoljnom broju primeraka, da se popuni i dostavi za svakog ponuđača koji je učesnik u zajedničkoj ponudi.

68. IZJAVA ČLANOVA GRUPE KOJI PODNOSE ZAJEDNIČKU PONUDU

Izjavljujemo da nastupamo kao Grupa ponuđača za javnu nabavku dobara br.46/7-2018 – **Oprema za poboljšanje efikasnosti centralnog postrojenja za prečišćavanje otpadnih voda sa ciljem prilagođavanja recipijenta - partija 5: Pumpa za FeCl₃-** u otvorenom postupku.

Ovlašćujemo člana Grupe _____

da u ime i za račun ostalih članova Grupe istupa pred naručiocem.

| R.br. | NAZIV člana grupe učesnika u zajedničkoj ponudi | VRSTA DOBARA KOJE NUDI | % UČEŠĆA člana grupe |
|-------|---|------------------------|----------------------|
| 1 | | | |
| 2 | | | |
| 3 | | | |

Mesto i datum

Ime i prezime ovlašćenog lica

Potpis ovlašćenog lica

M.P.

NAPOMENA: Ukoliko ponuđač nastupa samostalno, obrazac je neprimenljiv.

69. OBRAZAC TROŠKOVA PRIPREME PONUDE

| Red. br. | Vrsta troška | Iznos bez PDV-a | Iznos sa PDV-om |
|----------|---------------------|-----------------|-----------------|
| 1. | | | |
| 2. | | | |
| 3. | | | |
| 4. | | | |
| 5. | | | |
| 6. | | | |
| 7. | | | |
| 8. | | | |
| 9. | | | |
| 10. | | | |
| | U K U P N O: | | |

NAPOMENA:

Troškove pripreme i podnošenja ponude snosi isključivo ponuđač i ne može tražiti od naručioca naknadu troškova.

Ako je postupak javne nabavke obustavljen iz razloga koji su na strani naručioca, naručilac je dužan da ponuđaču nadoknadi troškove izrade uzoraka ili modela, ako su izrađeni u skladu sa tehničkim specifikacijama naručioca i troškove pribavljanja sredstava obezbeđenja, pod uslovom da je ponuđač tražio naknadu tih troškova u svojoj ponudi.

Napomena: dostavljanje ovog obrasca nije obavezno

70 IZJAVA O NEZAVISNOJ PONUDI

U skladu sa članom 26. Zakona o javnim nabavkama („Sl. glasnik RS“ br. 124/2012, 14/2015,68/2015) i članom 20. Pravilnika o obaveznim elementima konkursne dokumentacije u postupcima javnih nabavki i načinu dokazivanja ispunjenosti uslova („Sl. Glasnik RS“ br.86/2015)_____ (naziv ponuđača) daje:

IZJAVU O NEZAVISNOJ PONUDI

Pod punom materijalnom i krivičnom odgovornošću potvrđujem da sam ponudu u otvorenom postupku javne nabavke dobara – **Oprema za poboljšanje efikasnosti centralnog postrojenja za prečišćavanje otpadnih voda sa ciljem prilagodavanja recipijenta - partija 5: Pumpa za FeCl₃** br. javne nabavke **46/7-2018**, podneo nezavisno, bez dogovora sa drugim ponuđačem ili zainteresovnim licima.

Mesto

Datum

M.P. _____
Potpis ovlašćenog lica

***Napomena:** u slučaju postojanja osnovane sumnje u istinitost izjave o nezavisnoj ponudi, naručilac će odmah obavestiti organizaciju nadležnu za zaštitu konkurencije. Organizacija nadležna za zaštitu konkurencije, može ponuđaču, odnosno zainteresovanom licu izreći meru zabrane učešća u postupku javne nabavke ako utvrdi da je ponuđač, odnosno zainteresovano lice povredilo konkurenciju u postupku javne nabavke u smislu zakona kojim se uređuje zaštita konkurencije. Mera zabrane učešća u postupku javne nabavke može trajati do dve godine. Povreda konkurencije predstavlja negativnu referencu, u smislu člana 82. stav 1. tačka 2. Zakona.*

Ukoliko ponudu podnosi grupa ponuđača, Izjava mora biti potpisana od strane ovlašćenog lica svakog ponuđača iz grupe ponuđača i overena pečatom.

U skladu sa članom 75. stav 2. Zakona o javnim nabavkama („Sl. glasnik RS“ br. 124/12, 14/15 i 68/15) dajemo sledeću

71 IZJAVU

U svojstvu _____
(*upisati: ponuđača, člana grupe ponuđača, podizvođača*)

IZJAVLJUJEM
pod punom materijalnom i krivičnom odgovornošću da

(*pun naziv i sedište*)

poštuje sve obaveze koje proizlaze iz važećih propisa o zaštitina radu, zapošljavanju i uslovima rada, zaštiti životne sredine i garantuje da nema zabranu obavljanja delatnosti koja je na snazi u vreme podnošenja ponude u otvorenom postupku javne nabavke broj 46/7-2018 – **Oprema za poboljšanje efikasnosti centralnog postrojenja za prečišćavanje otpadnih voda sa ciljem prilagodavanja recipijenta - partija 5: Pumpa za FeCl₃**, naručioca –JKP „Vodovod i kanalizacija“ Subotica.

Napomena:

Ukoliko ponudu podnosi grupa ponuđača, Izjava mora biti potpisana od strane ovlašćenog lica svakog ponuđača iz grupe ponuđača i overena pečatom.

Napomena: Izjava se može isfotokopirati za svakog učesnika iz grupe ponuđača ili podizvođača i kao takva dostaviti uz ponudu sa potpisom i pečatom za svakog učesnika iz grupe ponuđača ili sa potpisom i pečatom za svakog podizvođača.

M.P.

Potpis odgovornog lica - direktora

72. IZJAVA

sa kojom se obavezujemo da ćemo u roku od najduže 15 dana od dana zaključenja ugovora za partija 5: Pumpa za FeCl₃ predati naručiocu sredstva finansijskog obezbeđenja:

- **Sredstvo finansijskog obezbeđenja za dobro izvršenje posla** i to blanko sopstvenu menicu, koja mora biti evidentirana u Registru menica i ovlašćenja Narodne banke Srbije. Menica mora biti overena pečatom i potpisana od strane lica ovlašćenog za zastupanje, a uz istu mora biti dostavljeno popunjeno i overeno menično ovlašćenje – pismo, sa naznačenim iznosom od 10% od ukupne ugovorene vrednosti bez PDV- a. Uz menicu mora biti dostavljena kopija kartona deponovanih potpisa koji je izdat od strane poslovne banke koju ponuđač navodi u meničnom ovlašćenju – pismu. Rok važenja menice je **30** dana duži od isteka roka za konačno izvršenje posla. Ako se za vreme trajanja ugovora promene rokovi za izvršenje ugovorne obaveze, važnost menice za dobro izvršenje posla mora da se produži. Naručilac će unovčiti menicu za dobro izvršenje posla u slučaju da ponuđač ne bude izvršavao svoje ugovorne obaveze na način predviđen ugovorom.

- **Sredstvo finansijskog obezbeđenja za otklanjanje grešaka u garantnom roku** i to blanko sopstvenu menicu, koja mora biti evidentirana u Registru menica i ovlašćenja Narodne banke Srbije. Menica mora biti overena pečatom i potpisana od strane lica ovlašćenog za zastupanje, a uz istu mora biti dostavljeno popunjeno i overeno menično ovlašćenje – pismo, sa naznačenim iznosom od 10% od ukupne vrednosti ugovora bez PDV- a.

Uz menice mora biti dostavljena kopija kartona deponovanih potpisa koji je izdat od strane poslovne banke koju ponuđač navodi u meničnom ovlašćenju – pismu. Rok važenja menica je 5 dana duži od garantnog roka.

Naručilac će unovčiti menicu za otklanjanje grešaka u garantnom roku u slučaju da izabrani ponuđač ne izvrši obavezu otklanjanja kvara koji bi mogao da umanjí mogućnost korišćenja predmeta ugovora u garantnom roku.

Po izvršenju ugovorenih obaveza Ponuđaču će menice biti vraćene.

Potpis ovlašćenog lica: _____

Potpis/ Pečat: _____

Mesto i datum: _____

73 TEHNIČKA SPECIFIKACIJA

Partija 5: Pumpa za FeCl₃ – Tehnička specifikacija:

Tehnička specifikacija postojećih jednostrukih pumpi za doziranje rastvora FeCl₃ su date u nastavku.

Proizvođač: Grundfos "ili odgovarajuće"

| | | | |
|---|-------------------------|------------------------|--|
| Naziv dobra | | | |
| Pumpa za FeCl₃ | | | |
| DMH 67-10 B-PVC/V/C-X-E1B9B9 "ili odgovarajuće" | | | |
| PN: 95742263 | | | |
| Jednostruka hidraulična dozirna pumpa sa dijafragmom (Simplex headed piston hydraulic diaphragm dosing pump) | | | |
| frekvencija (frequency) | Kapacitet (capacity) | Pritisak (pressure) | Učestalost udara (stroke frequency) |
| 50 Hz | 67 l/h | 10 bar | 96 |
| 60 Hz | 78 l/h | 10 bar | 115 |
| | | | |
| Nivo zaštite: IP 65 | | | |
| Motor | | | |
| Tip motora: trofazna struja (Three-Phase current) Kapacitet motora: 0.180 kW Naponi indikacije (voltage indications): 230/400V 50/60Hz, 440/480V 60Hz Nivo zaštite: IP65/F | | | |
| Dosirna glava | | | |
| Materijal: PVC Veličina dozirne glave: 3 | | | |
| Ventil | | | |
| zaptivanje: FKM, Viton materijal: PVC kuglica: keramička priključak: 11/4" | | | |

| |
|---|
| <p>Regulator pumpe (pump gearbox)</p> <p>Odnos prenosa(gear ratio): 15:1</p> |
| <p>Kućište pumpe</p> <p>standardno materijal: aluminium</p> |
| <p>Podešavanja intenziteta udara (stroke adjustment):</p> <p>ručno logo: Grundfos, Grundfos Alldos</p> <p>Sigurnosni ventil za pritisak:</p> <p>10 bar, 9S20K</p> |
| <p>Priključak cevi:</p> <p>Nominalna širina: DN20 Pritisak: 10.00 bar Priključak: 1 1/4" Materijal: PVC Cev: PVC-cev19/27</p> |
| <p>Ulje motora:</p> <p>tip ulja: DHG 68 količina: 1.30 l</p> |
| <p>Boja farbe NCS2070 zelena</p> |

Uz ponudu obavezno dostaviti:

Brošure, tehničke listove i slično u kojima su na jasan način naznačene (podvučene, zaokružene) tražene karakteristike uređaja.

Napomena:

Ukoliko Ponuđač nudi "ili odgovarajuće" uz svaku opremu mora da dostavi tehnički opis sa specifikacijom proizvođača iz kog se može videti da ponuđeno dobro odgovara traženom, odnosno da se može ugraditi uz postojeću opremu bez dodatnih radova.

Ponuđač: _____
Potpis/ Pečat: _____
Mesto i datum: _____

74 OBRAZAC STRUKTURE CENE, SA UPUTSTVOM KAKO DA SE POPUNI

Ponuđač: _____

Naručilac: JKP " Vodovod i kanalizacija "
Subotica
Trg Lazara Nešića 9/a
24000 Subotica

Oprema za poboljšanje efikasnosti centralnog postrojenja za prečišćavanje otpadnih voda sa ciljem prilagodavanja recipijenta - partija 5: Pumpa za FeCl₃

| Rbr | NAZIV DOBRA | KOLIČINA | JEDINICA MERE | JEDINIČNA CENA | UKUPNO |
|---|----------------------------|----------|---------------|----------------|--------|
| 1 | Pumpa za FeCl ₃ | 1 | kom | | |
| 2. UKUPNA CENA BEZ PDV-a | | | | | |
| 3. STOPA PDV-a _____ | | | | | |
| 4. UKUPNO DINARA (UKUPNA CENA + IZNOS PDV-a) | | | | | |
| 8. POSEBNO SVAKI OD TROŠKOVA KOJI ČINE JEDINIČNU CENU (troškovi transporta, carine, špedicije itd). | | | | | |
| | | | | | |
| | | | | | |

Napomena:

Obrazac strukture cene ponuđač mora da popuni, overi pečatom i potpiše, čime potvrđuje da su tačni podaci koji su u obrascu navedeni.

Ukoliko ponuđači podnose zajedničku ponudu, grupa ponuđača može da se opredeli da obrazac strukture cene potpisuju i pečatom overavaju svi ponuđači iz grupe ponuđača ili grupa ponuđača može da odredi jednog ponuđača iz grupe koji će popuniti, potpisati i pečatom overiti obrazac strukture cene.

Uputstvo kako da se popuni obrazac strukture cene:

- u koloni 5. ponuđači upisuju jediničnu cenu bez PDV-a sa svim pripadajućim troškovima;
- u koloni 6. ponuđači upisuju ukupnu cenu bez PDV-a sa svim pripadajućim troškovima;
- pod tačkom 2. ponuđači upisuju ukupnu cenu bez PDV-a;
- pod tačkom 3. upisuje se stopa PDV-a;
- pod tačkom 4. upisuje se ukupna cena sa uračunatim PDV-om;
- pod tačkom 5. upisuje se iznos posebno za svaki od troškova koji čine jediničnu cenu (troškovi isporuke, carine, špedicije i dr.ukoliko ih ima).

Ponuđač: _____

Potpis/ Pečat: _____

Mesto i datum: _____

75 MODEL UGOVORA O JAVNOJ NABAVCI DOBARA

MODEL UGOVORA ponuđač mora da popuni, overi pečatom i potpiše, čime potvrđuje da je saglasan sa sadržinom modela ugovora.

Ukoliko ponuđač nastupa sa grupom ponuđača model ugovora popunjava, potpisuje i overava pečatom ovlašćeni predstavnik grupe ponuđača.

U slučaju podnošenja ponude sa učešćem podizvođača, u modelu ugovora moraju biti navedeni svi podizvođači.

Ponuđač kome bude dodeljen ugovor biće u obavezi da potpiše ugovor koji će, osim delova koji se unose iz obrasca ponude i eventualnih uočenih tehničkih grešaka, biti identičan modelu datom u nastavku.

Javno komunalno preduzeće

„Vodovod i kanalizacija“

Subotica

Broj:

Dana:

U G O V O R O KUPOVINI DOBARA

Zaključen dana _____. godine, između:

I. UGOVORNE STRANE

1. - JKP "Vodovod i kanalizacija" Subotica, Trg Lazara Nešića 9/a (u daljem tekstu: Kupac)

koje zastupa direktor Sugár György, dipl. inž. tehn.

MBR: 08065195, PIB: 100838486, tekući račun: 160-9634-80 Banca Intesa filijala Subotica

2. - _____ (u daljem

tekstu: Prodavac), koje zastupa direktor _____

MBR : _____ PIB : _____ tekući račun : _____

3. _____

koje zastupa direktor _____

MBR : _____ PIB : _____ tekući račun : _____

Zajednički naziv za učesnike u ovom poslu je UGOVORNE STRANE.

Ugovorne strane su se saglasile o sledećem:

Predmet ugovora: Nabavka i isporuka dobara – **Oprema za poboljšanje efikasnosti centralnog postrojenja za prečišćavanje otpadnih voda sa ciljem prilagodavanja recipijenta - partija 5: Pumpa za FeCl₃**, po sprovedenom otvorenom postupku javne nabavke br. 46/7-2018

Član 1.

Sastavni deo ugovora čine:

- usvojena ponuda Prodavca koja je zavedena kod Kupca pod br. (*popunjava Naručilac*) od (*popunjava Naručilac*) godine;
- tehnička specifikacija potpisana i overena od strane Prodavca.
- obrazac strukture cene sa uputstvom kako da se popuni potpisana i overena od strane Prodavca
- _____ (ukoliko je zajednička ponuda navešće se sporazum, protokol, ugovor ili dr.pravni akt kojim je precizirana odgovornost svakog ponuđača).

Član 2.

Ugovorne strane sporazumno utvrđuju da ukupna cena ugovorenih dobara i usluga iz ovog ugovora sa svim troškovima iznosi: _____ dinara bez PDV-a, odnosno _____ dinara sa PDV-om.

Cenu utvrđenu ponudom Prodavac nema prava da povećava za vreme izvršenja ovog Ugovora.

Ukoliko vrednost srednjeg kursa evra u dinarima poraste za više od 10% u odnosu na vrednost srednjeg kursa evra na dan zaključenja ugovora, cena dobara se može povećati najviše do iznosa povećanja vrednosti kursa evra.

Ukoliko dođe do navedenih povećanja cena Prodavac je u obavezi da se pismenim putem obrati naručiocu i ukoliko je povećanje cena opravdano sačinice se aneks ugovora.

U skladu sa članom 115. stav 1. Zakona o javnim nabavkama Kupac može nakon zaključenja ugovora o javnoj nabavci bez sprovođenja postupka javne nabavke povećati obim predmeta nabavke, s tim da se vrednost ugovora može povećati maksimalno do 5% od ukupne vrednosti prvobitno zaključenog ugovora, pri čemu ukupna vrednost povećanja ugovora ne može da bude veća od vrednosti iz člana 124a Zakona o javnim nabavkama.

U slučaju povećanja vrednosti ugovora, Kupac će postupiti u skladu sa članom 115.stav 5. Zakona.

Član 3.

Kupac se obavezuje da Prodavcu izvrši uplatu nakon isporuke u roku do 45 dana.

Plaćanje se vrši na tekući račun Prodavca broj _____

Član 4.

Mesto isporuke: fco Kupac, Postrojenje za prečišćavanje otpadnih voda, Aleksandrovi salaši BB, Subotica.

Rok isporuke: u roku do 10 nedelja od pismene narudžbe Kupca

Troškove isporuke predmetnih dobara snosi Prodavac i isti moraju biti sadržani u ponuđenoj ukupnoj ceni te se ne mogu naknadno fakturisati.

Član 5.

Odgovorno lice za praćenje realizacije ugovora Kupca će po isporuci proveriti kvantitet i kvalitet isporučenih dobara i sačiniti:

- zapisnik o kvantitativnom prijemu dobara čime se potvrđuje prijem određene količine i tražene vrste dobra, kao i prijem neophodne dokumentacije (ugovor, otpremnica, ulazni račun i sl.) i

- zapisnik o kvalitativnom prijemu dobara čime se potvrđuje da isporučena dobra u svemu odgovaraju ugovorenom.

Zapisnici se potpisuju od strane odgovornog lica Kupca i ovlašćenog predstavnika Prodavca.

Zapisnici se sačinjavaju u dva istovetna primerka, od čega po jedan primerak zadržava svaka ugovorna strana.

U slučaju kada odgovorno lice za praćenje realizacije ugovora od strane Kupca utvrdi da kvantitet ili kvalitet dobra ne odgovara ugovorenom, ne sačinjava zapisnik o kvantitativnom prijemu i zapisnik o kvalitativnom prijemu, već sačinjava i potpisuje reklamacioni zapisnik, u kome navodi u čemu dobro nije u skladu sa ugovorenim.

Član 6.

Prodavac garantuje da dobro koje je predmet kupoprodaje nema nikakve nedostatke, odnosno da ima određene tehničke karakteristike u skladu sa zahtevima iz tehničke specifikacije.
Garantni rok: 1 godina.

Ukoliko roba nema odgovarajuće tehničke karakteristike ili ne odgovara ugovorenom kvalitetu ili kvantitetu ili ima skrivene mane ili je pak oštećena u transportu prodavac je u obavezi da zameni istu u roku od 3 dana od momenta prijave Kupca.

U slučaju kada odgovorno lice od strane Kupca utvrdi da kvantitet ili kvalitet dobra ne odgovara ugovorenom, sačinjava i potpisuje reklamacioni zapisnik, u kome navodi u čemu dobro nije u skladu sa ugovorenim.

Ako Prodavac ne izvrši zamenu dobra po podnetoj reklamaciji Kupac može raskinuti ugovor. (, naplatu sredstva finansijskog obezbeđenja za dobro izvršenje posla i naknadu štete.)

Ukupan broj reklamacija u periodu važenja ugovora ne može biti veći od tri reklamacije. U slučaju većeg broja reklamacija, Kupac zadržava pravo raskida ovog Ugovora i pravo na naplatu sredstva finansijskog obezbeđenja za dobro izvršenje posla iz člana 8. ovog ugovora, kao i pravo na naknadu nastale štete.

Član 7.

Za svaki dan neopravdanog kašnjenja preuzetih obaveza Prodavcu će se obračunavati zakonska zatezna kamata.

Član 8.

Prodavac se obavezuje da u roku do 7 dana od zaključenja ugovora preda Kupcu sredstvo finansijskog obezbeđenja: menicu i menično ovlašćenje za:

- **Sredstvo finansijskog obezbeđenja za dobro izvršenje posla** i to blanko sopstvenu menicu, koja mora biti evidentirana u Registru menica i ovlašćenja Narodne banke Srbije. Menica mora biti overena pečatom i potpisana od strane lica ovlašćenog za zastupanje, a uz istu mora biti dostavljeno popunjeno i overeno menično ovlašćenje – pismo, sa naznačenim iznosom od 10% od ukupne ugovorene vrednosti bez PDV- a. Uz menicu mora biti dostavljena kopija kartona deponovanih potpisa koji je izdat od strane poslovne banke koju Prodavac navodi u meničnom ovlašćenju – pismu. Rok važenja menice je **30** dana duži od isteka roka za konačno izvršenje posla. Ako se za vreme trajanja ugovora promene rokovi za izvršenje ugovorne obaveze, važnost menice za dobro izvršenje posla mora da se produži. Kupac će unovčiti menicu za dobro izvršenje posla u slučaju da Prodavac ne bude izvršavao svoje ugovorne obaveze na način predviđen ugovorom.

- **Sredstvo finansijskog obezbeđenja za otklanjanje grešaka u garantnom roku** i to blanko sopstvenu menicu, koja mora biti evidentirana u Registru menica i ovlašćenja Narodne banke Srbije. Menica mora biti overena pečatom i potpisana od strane lica ovlašćenog za zastupanje, a uz istu mora biti dostavljeno popunjeno i overeno menično ovlašćenje – pismo, sa naznačenim iznosom od 10% od ukupne vrednosti ugovora bez PDV- a.

Uz menice mora biti dostavljena kopija kartona deponovanih potpisa koji je izdat od strane poslovne banke koju Prodavac navodi u meničnom ovlašćenju – pismu. Rok važenja menica je 5 dana duži od garantnog roka.

Kupac će unovčiti menicu za otklanjanje grešaka u garantnom roku u slučaju da Prodavac ne izvrši obavezu otklanjanja kvara koji bi mogao da umanjiti mogućnost korišćenja predmeta ugovora u garantnom roku.

Po izvršenju ugovorenih obaveza Ponuđaču će menice biti vraćene.

Sredstva finansijskog obezbeđenja iz ovog člana Kupac, bez dalje dodatne saglasnosti Prodavca, aktivira u slučaju da Prodavac prekrši odredbe ovog ugovora.

Član 9.

Ugovorne strane utvrđuju da ukoliko Prodavac ne izvrši isporuku robe u rokovima utvrđenim u članu 4. ovog ugovora, Kupac ima pravo na raskid ugovora, naplatu sredstva finansijskog obezbeđenja za dobro izvršenje posla i naknadu štete.

Član 10.

Ovaj Ugovor stupa na pravnu snagu danom potpisivanja istog i važi do ispunjenja obaveza iz ovog ugovora, a najduže do godinu dana.

Član 11.

Na sve odnose ugovornih strana koji nisu posebno regulisani ovim ugovorom, primenjujuće se odredbe Zakona o obligacionim odnosima.

Za sve sporove iz ovog ugovora ili u vezi sa ovim ugovorom nadležan je sud odgovarajuće stvarne nadležnosti u Subotici.

Član 12.

Sve eventualne izmene i dopune ovog ugovora punovažne su ukoliko su učinjene u pisanoj formi, saglasnošću volja ugovornih strana, aneksom ovog ugovora.

Član 13.

Ovaj ugovor je sačinjen u 4 (četiri) istovetna primerka, od kojih 2 (dva) za Naručioca, a 2 (dva) za Isporučioca.

PRODAVAC:

direktor

NARUČILAC:

direktor

Sugár György, dipl. inž. tehn.

NAPOMENA: Model ugovora, ponuđač popunjava u skladu sa ponudom, overava pečatom i potpisom, čime potvrđuje da prihvata elemente modela Ugovora.

U slučaju podnošenja zajedničke ponude, grupa ponuđača može da se opredeli da model ugovora potpisuju i pečatom overavaju svi ponuđači iz grupe ponuđača ili grupa ponuđača može da odredi jednog ponuđača iz grupe koji će popuniti, potpisati i overiti pečatom model ugovora.

PARTIJA 6: REGULATOR RADA DUVALJKE

**76 OBRAZAC IZJAVE O ISPUNJAVANJU USLOVA IZ ČLANA 75.
ZAKONA O JAVNIM NABAVKAMA**

**IZJAVA PONUĐAČA O ISPUNJAVANJU USLOVA IZ ČL. 75. ZAKONA U OTVORENOM
POSTUPKU JAVNE NABAVKE**

U skladu sa članom 77. stav 4. Zakona, pod punom materijalnom i krivičnom odgovornošću, kao zastupnik ponuđača, dajem sledeću

I Z J A V U

Ponuđač _____ [navesti naziv ponuđača]u otvorenom postupku javne nabavke dobara: **Oprema za poboljšanje efikasnosti centralnog postrojenja za prečišćavanje otpadnih voda sa ciljem prilagodavanja recipijenta - partija 6: Regulator rada duvaljke, JN broj 46/7-2018**, ispunjava sve uslove iz čl. 75. Zakona, odnosno uslove definisane konkursnom dokumentacijom za predmetnu javnu nabavku,i to:

- 21) Ponuđač je registrovan kod nadležnog organa, odnosno upisan u odgovarajući registar (čl. 75. st. 1. tač. 1) ZJN);
- 22) Ponuđač i njegov zakonski zastupnik nisu osuđivani za neko od krivičnih dela kao član organizovane kriminalne grupe, da nisu osuđivani za krivična dela protiv privrede, krivična dela protiv životne sredine, krivično delo primanja ili davanja mita, krivično delo prevare (čl. 75. st. 1. tač. 2) ZJN);
- 23) Ponuđač je izmirio dospеле poreze, doprinose i druge javne dažbine u skladu sa propisima Republike Srbije (ili strane države kada ima sedište na njenoj teritoriji) (čl. 75. st. 1. tač. 4) ZJN);
- 24) Ponuđač je poštovao obaveze koje proizlaze iz važećih propisa o zaštiti na radu, zapošljavanju i uslovima rada, zaštiti životne sredine i nema zabranu obavljanja delatnosti koja je na snazi u vreme podnošenja ponude za predmetnu javnu nabavku (čl. 75. st. 2. ZJN);

Mesto: _____

Ponuđač: _____

Datum: _____

M.P. _____

Napomena:Ukoliko ponudu podnosi grupa ponuđača, Izjava mora biti potpisana od strane ovlašćenog lica svakog ponuđača iz grupe ponuđača i overena pečatom ,na koji način svaki ponuđač iz grupe ponuđača izjavljuje da ispunjava obavezne uslove iz člana 75. stav 1. tač. 1) do 4) ZJN.

Napomena:Izjava se može isfotokopirati za svakog učesnika iz grupe ponuđača i kao takva dostaviti uz ponudu sa potpisom i pečatom za svakog učesnika iz grupe ponuđača

77 IZJAVA PODIZVOĐAČA O ISPUNJAVANJU USLOVA IZ ČL. 75. ZAKONA U OTVORENOM POSTUPKU JAVNE NABAVKE

U skladu sa članom 77. stav 4. Zakona, pod punom materijalnom i krivičnom odgovornošću, kao zastupnik podizvođača, dajem sledeću

IZJAVU

Podizvođač _____ [*navesti naziv podizvođača*] u otvorenom postupku javne nabavke dobara: **Oprema za poboljšanje efikasnosti centralnog postrojenja za prečišćavanje otpadnih voda sa ciljem prilagodavanja recipijenta - partija 6: Regulator rada duvaljke**, JN broj **46/7-2018**, ispunjava sve uslove iz čl. 75. Zakona, odnosno uslove definisane konkursnom dokumentacijom za predmetnu javnu nabavku, i to:

- 21) Ponuđač je registrovan kod nadležnog organa, odnosno upisan u odgovarajući registar (čl. 75. st. 1. tač. 1) ZJN);
- 22) Ponuđač i njegov zakonski zastupnik nisu osuđivani za neko od krivičnih dela kao član organizovane kriminalne grupe, da nisu osuđivani za krivična dela protiv privrede, krivična dela protiv životne sredine, krivično delo primanja ili davanja mita, krivično delo prevare (čl. 75. st. 1. tač. 2) ZJN);
- 23) Ponuđač je izmirio dospele poreze, doprinose i druge javne dažbine u skladu sa propisima Republike Srbije (*ili strane države kada ima sedište na njoj teritoriji*) (čl. 75. st. 1. tač. 4) ZJN);
- 24) Ponuđač je poštovao obaveze koje proizlaze iz važećih propisa o zaštiti na radu, zapošljavanju i uslovima rada, zaštiti životne sredine i nema zabranu obavljanja delatnosti koja je na snazi u vreme podnošenja ponude za predmetnu javnu nabavku (čl. 75. st. 2. ZJN);

Mesto: _____

Podizvođač:

Datum: _____

M.P.

Ukoliko ponuđač podnosi ponudu sa podizvođačem, Izjava mora biti potpisana od strane ovlašćenog lica podizvođača i overena pečatom.

78OBRAZAC PONUDE

Ponuda broj _____ od _____ za javnu nabavku dobara – **Oprema za poboljšanje efikasnosti centralnog postrojenja za prečišćavanje otpadnih voda sa ciljem prilagođavanja recipijenta - partija 6: Regulator rada duvaljke**, JN br. 46/7-2018

Opšti podaci o ponuđaču

| | |
|--|--|
| Naziv ponuđača: | |
| Sedište (mesto, ul i br.): | |
| Matični broj: | |
| PIB: | |
| Ovlašćeno lice: ime, prezime, i funkcija | |
| Osoba za kontakt: | |
| Tel/fax/e-mail | |

2. Važenje ponude: _____ dana, od dana otvaranja Ponude (minimum 90 dana od dana otvaranja ponuda)

Ponudu dajem:

zaokružiti i podatke upisati za a) b) ili c)

a) samostalno

b) sa podizvođačem

1. _____

2. _____

(navesti naziv i sedište podizvođača)

c) kao zajedničku ponudu:

1. _____

2. _____

(navesti naziv i sedište svih učesnika u zajedničkoj ponudi)

- Ponudena cena: _____ (dinara) bez PDV-a

Rok isporuke: u roku do 45 dana od pismene narudžbe naručioca

Mesto isporuke: fco naručilac, Postrojenje za prečišćavanje otpadnih voda, Aleksandrovi salaši BB, Subotica

Način plaćanja: 50% avans, a ostatak od 50% nakon isporuke u roku do 45 dana

Garantni rok: 2 godine

Napomena: *Obrazac ponude Ponuđač mora da popuni, overi pečatom i potpiše, čime potvrđuje da su tačni podaci koji su u ovom obrascu navedeni.*

Ukoliko ponuđači podnose zajedničku ponudu, grupa ponuđača može da se opredeli da obrazac ponude potpisuju i pečatom overavaju svi ponuđači iz grupe ponuđača ili grupa ponuđača može da odredi jednog ponuđača iz grupe koji će popuniti, potpisati i pečatom overiti obrazac ponude.

Ponuđač: _____

Potpis/ Pečat: _____

Mesto i datum: _____

79 PODACI O PODIZVOĐAČU

Opšti podaci o podizvođaču

| | |
|---------------------------------------|--|
| Naziv ponuđača: | |
| Sedište (mesto, ul. i br.): | |
| Matični broj: | |
| PIB: | |
| Ovlašćeno lice: ime, prez. i funkcija | |
| Osoba za kontakt: | |
| Tel/fax/e-mail: | |

Ponuđač: _____

Potpis/ Pečat: _____

Mesto i datum: _____

***Napomena:** Obrazac 10. „Podaci o podizvođaču“ popunjavaju samo oni ponuđači koji ponudu podnose sa podizvođačem. Ukoliko ponuđač nastupa sa većim brojem podizvođača ovaj obrazac fotokopirati, popuniti za svakog podizvođača i dostaviti uz ponudu.*

80 . IZJAVA PONUĐAČA O ANGAŽOVANJU PODIZVOĐAČA

(SPISAK PODIZVOĐAČA KOJE JE PONUĐAČ UKLJUČIO U PONUDU)

Za realizaciju javne nabavke angažovaćemo sledeće podizvođače

| R.br. | NAZIV PODIZVOĐAČA | VRSTA DOBARA KOJE NUDI | % UČEŠĆE PODIZVOĐAČA |
|-------|----------------------|---------------------------|-------------------------|
| 1 | | | |
| 2 | | | |
| 3 | | | |

Datum: _____

Ime i prezime ovlašćenog lica

Potpis ovlašćenog lica

M.P.

NAPOMENA: Ukoliko ponuđač nastupa samostalno ili u grupi, obrazac je neprimenljiv.

81. PODACI O PONUĐAČU KOJI JE UČESNIK U ZAJEDNIČKOJ PONUDI

Opšti podaci o učesniku u zajedničkoj ponudi

| | |
|--------------------------------------|--|
| Naziv ponuđača: | |
| Sedište (mesto, ul. i br.): | |
| Matični broj: | |
| PIB: | |
| Ovlašćeno lice: ime prez. i funkcija | |
| Osoba za kontakt: | |
| Tel/fax/e-mail: | |

Ponuđač: _____

Potpis/ Pečat: _____

Mesto i datum: _____

Napomena: Obrazac 12 „Podaci o ponuđaču koji je učesnik u zajedničkoj ponudi“ popunjavaju samo oni ponuđači koji podnose zajedničku ponudu, u kom slučaju je potrebno da se navedeni obrazac kopira u dovoljnom broju primeraka, da se popuni i dostavi za svakog ponuđača koji je učesnik u zajedničkoj ponudi.

82. IZJAVA ČLANOVA GRUPE KOJI PODNOSE ZAJEDNIČKU PONUDU

Izjavljujemo da nastupamo kao Grupa ponuđača za javnu nabavku dobara br.46/7-2018 – **Oprema za poboljšanje efikasnosti centralnog postrojenja za prečišćavanje otpadnih voda sa ciljem prilagođavanja recipijenta - partija 6: Regulator rada duvaljke** - u otvorenom postupku.

Ovlašćujemo člana Grupe _____

da u ime i za račun ostalih članova Grupe istupa pred naručiocem.

| R.br. | NAZIV člana grupe učesnika u zajedničkoj ponudi | VRSTA DOBARA KOJE NUDI | % UČEŠĆA člana grupe |
|-------|---|------------------------|----------------------|
| 1 | | | |
| 2 | | | |
| 3 | | | |

Mesto i datum

Ime i prezime ovlašćenog lica

Potpis ovlašćenog lica

M.P.

NAPOMENA: Ukoliko ponuđač nastupa samostalno, obrazac je neprimenljiv.

83. OBRAZAC TROŠKOVA PRIPREME PONUDE

| Red. br. | Vrsta troška | Iznos bez PDV-a | Iznos sa PDV-om |
|----------|---------------------|-----------------|-----------------|
| 1. | | | |
| 2. | | | |
| 3. | | | |
| 4. | | | |
| 5. | | | |
| 6. | | | |
| 7. | | | |
| 8. | | | |
| 9. | | | |
| 10. | | | |
| | U K U P N O: | | |

NAPOMENA:

Troškove pripreme i podnošenja ponude snosi isključivo ponuđač i ne može tražiti od naručioca naknadu troškova.

Ako je postupak javne nabavke obustavljen iz razloga koji su na strani naručioca, naručilac je dužan da ponuđaču nadoknadi troškove izrade uzoraka ili modela, ako su izrađeni u skladu sa tehničkim specifikacijama naručioca i troškove pribavljanja sredstava obezbeđenja, pod uslovom da je ponuđač tražio naknadu tih troškova u svojoj ponudi.

Napomena: dostavljanje ovog obrasca nije obavezno

84 IZJAVA O NEZAVISNOJ PONUDI

U skladu sa članom 26. Zakona o javnim nabavkama („Sl. glasnik RS“ br. 124/2012, 14/2015,68/2015) i članom 20. Pravilnika o obaveznim elementima konkursne dokumentacije u postupcima javnih nabavki i načinu dokazivanja ispunjenosti uslova („Sl. Glasnik RS“ br.86/2015)_____ (naziv ponuđača) daje:

IZJAVU O NEZAVISNOJ PONUDI

Pod punom materijalnom i krivičnom odgovornošću potvrđujem da sam ponudu u otvorenom postupku javne nabavke dobara – **Oprema za poboljšanje efikasnosti centralnog postrojenja za prečišćavanje otpadnih voda sa ciljem prilagodavanja recipijenta - partija 6: Regulator rada duvaljke** br. javne nabavke **46/7-2018**, podneo nezavisno, bez dogovora sa drugim ponuđačem ili zainteresovnim licima.

Mesto

Datum

M.P. _____
Potpis ovlašćenog lica

***Napomena:** u slučaju postojanja osnovane sumnje u istinitost izjave o nezavisnoj ponudi, naručilac će odmah obavestiti organizaciju nadležnu za zaštitu konkurencije. Organizacija nadležna za zaštitu konkurencije, može ponuđaču, odnosno zainteresovanom licu izreći meru zabrane učešća u postupku javne nabavke ako utvrdi da je ponuđač, odnosno zainteresovano lice povredilo konkurenciju u postupku javne nabavke u smislu zakona kojim se uređuje zaštita konkurencije. Mera zabrane učešća u postupku javne nabavke može trajati do dve godine. Povreda konkurencije predstavlja negativnu referencu, u smislu člana 82. stav 1. tačka 2. Zakona.*

Ukoliko ponudu podnosi grupa ponuđača, Izjava mora biti potpisana od strane ovlašćenog lica svakog ponuđača iz grupe ponuđača i overena pečatom.

U skladu sa članom 75. stav 2. Zakona o javnim nabavkama („Sl. glasnik RS“ br. 124/12, 14/15 i 68/15) dajemo sledeću

85 I Z J A V U

U svojstvu _____
(*upisati: ponuđača, člana grupe ponuđača, podizvođača*)

I Z J A V L J U J E M
pod punom materijalnom i krivičnom odgovornošću da

(*pun naziv i sedište*)

poštuje sve obaveze koje proizlaze iz važećih propisa o zaštitina radu, zapošljavanju i uslovima rada, zaštititi životne sredine i garantuje da nema zabranu obavljanja delatnosti koja je na snazi u vreme podnošenja ponude u otvorenom postupku javne nabavke broj 46/7-2018 – **Oprema za poboljšanje efikasnosti centralnog postrojenja za prečišćavanje otpadnih voda sa ciljem prilagodavanja recipijenta - partija 6: Regulator rada duvaljke, naručioca –JKP „Vodovod i kanalizacija“ Subotica.**

Napomena:

Ukoliko ponudu podnosi grupa ponuđača, Izjava mora biti potpisana od strane ovlašćenog lica svakog ponuđača iz grupe ponuđača i overena pečatom.

Napomena: Izjava se može isfotokopirati za svakog učesnika iz grupe ponuđača ili podizvođača i kao takva dostaviti uz ponudu sa potpisom i pečatom za svakog učesnika iz grupe ponuđača ili sa potpisom i pečatom za svakog podizvođača.

M.P.

Potpis odgovornog lica - direktora

86. IZJAVA

sa kojom se obavezujemo da ćemo u roku od najduže 15 dana od dana zaključenja ugovora za partija 6: Regulator rada duvaljke predati naručiocu sredstva finansijskog obezbeđenja:

- **Sredstvo finansijskog obezbeđenja za dobro izvršenje posla** i to blanko sopstvenu menicu, koja mora biti evidentirana u Registru menica i ovlašćenja Narodne banke Srbije. Menica mora biti overena pečatom i potpisana od strane lica ovlašćenog za zastupanje, a uz istu mora biti dostavljeno popunjeno i overeno menično ovlašćenje – pismo, sa naznačenim iznosom od 10% od ukupne ugovorene vrednosti bez PDV- a. Uz menicu mora biti dostavljena kopija kartona deponovanih potpisa koji je izdat od strane poslovne banke koju ponuđač navodi u meničnom ovlašćenju – pismu. Rok važenja menice je **30** dana duži od isteka roka za konačno izvršenje posla. Ako se za vreme trajanja ugovora promene rokovi za izvršenje ugovorne obaveze, važnost menice za dobro izvršenje posla mora da se produži. Naručilac će unovčiti menicu za dobro izvršenje posla u slučaju da ponuđač ne bude izvršavao svoje ugovorne obaveze na način predviđen ugovorom.

- **Sredstvo finansijskog obezbeđenja za otklanjanje grešaka u garantnom roku** i to blanko sopstvenu menicu, koja mora biti evidentirana u Registru menica i ovlašćenja Narodne banke Srbije. Menica mora biti overena pečatom i potpisana od strane lica ovlašćenog za zastupanje, a uz istu mora biti dostavljeno popunjeno i overeno menično ovlašćenje – pismo, sa naznačenim iznosom od 10% od ukupne vrednosti ugovora bez PDV-a.

Uz menice mora biti dostavljena kopija kartona deponovanih potpisa koji je izdat od strane poslovne banke koju ponuđač navodi u meničnom ovlašćenju – pismu. Rok važenja menica je 5 dana duži od garantnog roka.

Naručilac će unovčiti menicu za otklanjanje grešaka u garantnom roku u slučaju da izabrani ponuđač ne izvrši obavezu otklanjanja kvara koji bi mogao da umanja mogućnost korišćenja predmeta ugovora u garantnom roku.

Po izvršenju ugovorenih obaveza Ponuđaču će menice biti vraćene.

Potpis ovlašćenog lica: _____

Potpis/ Pečat: _____

Mesto i datum: _____

87 TEHNIČKA SPECIFIKACIJA

Partija 6: Regulator rada duvaljke

| r.b. | Opis | j.m. | kol. |
|------|--|------|------|
| 1 | <p>Nabavka i isporuka - Regulator rada duvaljke sledećih karakteristika:</p> <ul style="list-style-type: none"> - napon napajanja trofazni linijski od 400 do 480V ±10%, frekvencije od 47,5 do 63Hz. - maksimalna trajna struja na izlazu 315A na 3kHz i 40C. - maksimalna struja preopterećenja na izlazu u trajanju od 60s 365A. - stepen zaštite IP54. - standardno ugrađena linijska (AC) prigušnica, ultra brzi osigurači i prenaponska zaštita. - uvod svih kablova sa donje strane uređaja. - temperatura ambijenta na kojoj uređaj može da radi -10 do 50C. - moguća regulacija indukcionih i sinhronih indukcionih motora sa permanentnim magnetom u otvorenoj i zatvorenoj petlji. - modbus RTU i CanOpen komunikacioni protokol. - opciono sledeći komunikacioni protokoli: profibus, profinet, ethernet. - color scren touch displej minimalno 4,3" dijagonale. - zaštitne i alarmne funkcije uređaja: podnapon međukola, prenapon međukola, prekostruja na izlazu, debalans struje na izlazu, gubitak faze na motoru, gubitak napajanja na ulazu. - 4 analogna ulaza za zadavanje vrednosti brzine, struje ili nekog drugog, spoljnog parametra sistema (pritisak, protok), od kojih jedan naponski i tri strujna. - 3 analogna izlaza (slobodno programirajuća kao naponska 0-10VDC i/ili strujna 0-20mA, 4-20mA, za prikazivanje nekog od parametara regulatora na spoljašnjem instrumentu (brzina, struja, | kom | 1 |

| | | | |
|---|--|---------|---|
| | <p>snaga, napon međukola, ili neke procesne veličine.</p> <ul style="list-style-type: none"> - 7 digitalnih programabilnih ulaza od kojih se jedan može koristiti kao zaštitni PTC ulaz. - 3 programabilna relejna izlaza, sa mogućim delovanjem na prag brzine, nultu brzinu, status uređaja ili slično. - 2 Safe Torque Off ulaza za brzo zaustavljanje motora i sigurnosno odvajanje uređaja od motora. - 1 PT100 ulaz za direktno očitavanje temperature motora. - Integrisane PLC funkcije (i, ili, negacije, vremensko kašnjenje), funkcije praga brzine, tajmeri, komparatori, histereza itd... - zaštita parametara od neovlaštenog pristupa pomoću korisnički definisane lozinke. - USB port na uređaju za komunikaciju sa laptop računarom i besplatnim softverom za parametrisanje i dijagnostiku. - mogućnost logovanja podataka do deset parametara uređaja na SD karticu u trajanju od 2 nedelje, sa vremenom uzorkovanja od 20ms radi dijagnostike eventualnog kvara na uređaju. - mogućnost osciloskopsko softverskog snimanja do četiri kanala. - memorisanje zadnjih 10 grešaka, ukupnog broja radnih sati uređaja, utrošene energije u kWh u toku rada. - automatski restart (automatsko kvitiranje greške). | | |
| 2 | Montaža, povezivanje i implementacija vektorskog Regulatora rada duvaljke iz stavke 1. u postojeći sistem nadzora i upravljanja (SCADA I PLC). | komplet | 1 |

Uz ponudu obavezno dostaviti:

Brošure, tehničke listove i slično u kojima su na jasan način naznačene (podvučene, zaokružene) tražene karakteristike uređaja.

Napomena:

Ukoliko Ponuđač nudi "ili odgovarajuće" uz svaku opremu mora da dostavi tehnički opis sa specifikacijom proizvođača iz kog se može videti da ponuđeno dobro odgovara traženom, odnosno da se može ugraditi uz postojeću opremu bez dodatnih radova.

Ponuđač: _____

Potpis/ Pečat: _____

Mesto i datum: _____

88 OBRAZAC STRUKTURE CENE, SA UPUTSTVOM KAKO DA SE POPUNI

Ponuđač: _____

Naručilac: JKP " Vodovod i kanalizacija "
Subotica
Trg Lazara Nešića 9/a
24000 Subotica

Oprema za poboljšanje efikasnosti centralnog postrojenja za prečišćavanje otpadnih voda sa ciljem prilagodavanja recipijenta - partija 6: Regulator rada duvaljke

| Rbr | NAZIV DOBRA | KOLIČINA | JEDINICA MERE | JEDINIČNA CENA | UKUPNO |
|---|--|----------|---------------|----------------|--------|
| 1 | Regulator rada duvaljke | 1 | kom | | |
| 2 | Montaža, povezivanje i implementacija regulatora rada duvaljke iz stavke 1. u postojeći sistem nadzora i upravljanja | 1 | komplet | | |
| 2. UKUPNA CENA BEZ PDV-a | | | | | |
| 3. STOPA PDV-a _____ | | | | | |
| 4. UKUPNO DINARA (UKUPNA CENA + IZNOS PDV-a) | | | | | |
| 9. POSEBNO SVAKI OD TROŠKOVA KOJI ČINE JEDINIČNU CENU (troškovi transporta, carine, špedicije itd). | | | | | |
| | | | | | |
| | | | | | |

Napomena:

Obrazac strukture cene ponuđač mora da popuni, overi pečatom i potpiše, čime potvrđuje da su tačni podaci koji su u obrascu navedeni.

Ukoliko ponuđači podnose zajedničku ponudu, grupa ponuđača može da se opredeli da obrazac strukture cene potpisuju i pečatom overavaju svi ponuđači iz grupe ponuđača ili grupa ponuđača može da odredi jednog ponuđača iz grupe koji će popuniti, potpisati i pečatom overiti obrazac strukture cene.

Uputstvo kako da se popuni obrazac strukture cene:

- u koloni 5. ponuđači upisuju jediničnu cenu bez PDV-a sa svim pripadajućim troškovima;
- u koloni 6. ponuđači upisuju ukupnu cenu bez PDV-a sa svim pripadajućim troškovima;
- pod tačkom 2. ponuđači upisuju ukupnu cenu bez PDV-a;
- pod tačkom 3. upisuje se stopa PDV-a;
- pod tačkom 4. upisuje se ukupna cena sa uračunatim PDV-om;
- pod tačkom 5. upisuje se iznos posebno za svaki od troškova koji čine jediničnu cenu (troškovi isporuke, carine, špedicije i dr.ukoliko ih ima).

Ponuđač: _____
Potpis/ Pečat: _____
Mesto i datum: _____

89 MODEL UGOVORA O JAVNOJ NABAVCI DOBARA

MODEL UGOVORA ponuđač mora da popuni, overi pečatom i potpiše, čime potvrđuje da je saglasan sa sadržinom modela ugovora.

Ukoliko ponuđač nastupa sa grupom ponuđača model ugovora popunjava, potpisuje i overava pečatom ovlašćeni predstavnik grupe ponuđača.

U slučaju podnošenja ponude sa učešćem podizvođača, u modelu ugovora moraju biti navedeni svi podizvođači.

Ponuđač kome bude dodeljen ugovor biće u obavezi da potpiše ugovor koji će, osim delova koji se unose iz obrasca ponude i eventualnih uočenih tehničkih grešaka, biti identičan modelu datom u nastavku.

Javno komunalno preduzeće

„Vodovod i kanalizacija“

Subotica

Broj:

Dana:

U G O V O R O KUPOVINI DOBARA

Zaključen dana _____. godine, između:

I. UGOVORNE STRANE

1. - JKP "Vodovod i kanalizacija" Subotica, Trg Lazara Nešića 9/a (u daljem tekstu: Kupac)

koje zastupa direktor Sugár György, dipl. inž. tehn.

MBR: 08065195, PIB: 100838486, tekući račun: 160-9634-80 Banca Intesa filijala Subotica

2. - _____ (u daljem

tekstu: Prodavac), koje zastupa direktor _____

MBR : _____ PIB : _____ tekući račun : _____

3. _____

koje zastupa direktor _____

MBR : _____ PIB : _____ tekući račun : _____

Zajednički naziv za učesnike u ovom poslu je UGOVORNE STRANE.

Ugovorne strane su se saglasile o sledećem:

Predmet ugovora: Nabavka, isporuka i montaža dobara – **Oprema za poboljšanje efikasnosti centralnog postrojenja za prečišćavanje otpadnih voda sa ciljem prilagođavanja recipijenta - partija 6: Regulator rada duvaljke**, po sprovedenom otvorenom postupku javne nabavke br. 46/7-2018

Član 1.

Sastavni deo ugovora čine:

- usvojena ponuda Prodavca koja je zavedena kod Kupca pod br. (*popunjava Naručilac*) od (*popunjava Naručilac*) godine;
- tehnička specifikacija potpisana i overena od strane Prodavca.
- obrazac strukture cene sa uputstvom kako da se popuni potpisana i overena od strane Prodavca
- _____ (ukoliko je zajednička ponuda navešće se sporazum, protokol, ugovor ili dr.pravni akt kojim je precizirana odgovornost svakog ponuđača).

Član 2.

Ugovorne strane sporazumno utvrđuju da ukupna cena ugovorenih dobara i usluga iz ovog ugovora sa svim troškovima iznosi: _____ dinara bez PDV-a, odnosno _____ dinara sa PDV-om.

Cenu utvrđenu ponudom Prodavac nema prava da povećava za vreme izvršenja ovog Ugovora.

Ukoliko vrednost srednjeg kursa evra u dinarima poraste za više od 10% u odnosu na vrednost srednjeg kursa evra na dan zaključenja ugovora, cena dobara se može povećati najviše do iznosa povećanja vrednosti kursa evra.

Ukoliko dođe do navedenih povećanja cena Prodavac je u obavezi da se pismenim putem obrati naručiocu i ukoliko je povećanje cena opravdano sačinice se aneks ugovora.

U skladu sa članom 115. stav 1. Zakona o javnim nabavkama Kupac može nakon zaključenja ugovora o javnoj nabavci bez sprovođenja postupka javne nabavke povećati obim predmeta nabavke, s tim da se vrednost ugovora može povećati maksimalno do 5% od ukupne vrednosti prvobitno zaključenog ugovora, pri čemu ukupna vrednost povećanja ugovora ne može da bude veća od vrednosti iz člana 124a Zakona o javnim nabavkama.

U slučaju povećanja vrednosti ugovora, Kupac će postupiti u skladu sa članom 115.stav 5. Zakona.

Član 3.

Kupac se obavezuje da Prodavcu izvrši uplatu 50% avans, a ostatak od 50% nakon isporuke u roku do 45 dana.

Plaćanje se vrši na tekući račun Prodavca broj _____

Član 4.

Mesto isporuke: fco naručilac, Postrojenje za prečišćavanje otpadnih voda, Aleksandrovi salaši BB, Subotica.

Rok isporuke: u roku do 45 dana od pismene narudžbe naručioca

Troškove isporuke predmetnih dobara snosi Prodavac i isti moraju biti sadržani u ponuđenoj ukupnoj ceni te se ne mogu naknadno fakturisati.

Član 5.

Odgovorno lice za praćenje realizacije ugovora Kupca će po isporuci proveriti kvantitet i kvalitet isporučenih dobara i sačiniti:

- zapisnik o kvantitativnom prijemu dobara čime se potvrđuje prijem određene količine i tražene vrste dobra, kao i prijem neophodne dokumentacije (ugovor, otpremnica, ulazni račun i sl.) i

- zapisnik o kvalitativnom prijemu dobara čime se potvrđuje da isporučena dobra u svemu odgovaraju ugovorenom.

Zapisnici se potpisuju od strane odgovornog lica Kupca i ovlašćenog predstavnika Prodavca.

Zapisnici se sačinjavaju u dva istovetna primerka, od čega po jedan primerak zadržava svaka ugovorna strana.

U slučaju kada odgovorno lice za praćenje realizacije ugovora od strane Kupca utvrdi da kvantitet ili kvalitet dobra ne odgovara ugovorenom, ne sačinjava zapisnik o kvantitativnom prijemu i zapisnik o kvalitativnom prijemu, već sačinjava i potpisuje reklamacioni zapisnik, u kome navodi u čemu dobro nije u skladu sa ugovorenim.

Član 6.

Prodavac garantuje da dobro koje je predmet kupoprodaje nema nikakve nedostatke, odnosno da ima određene tehničke karakteristike u skladu sa zahtevima iz tehničke specifikacije. Garantni rok: 2 godine.

Ukoliko roba nema odgovarajuće tehničke karakteristike ili ne odgovara ugovorenom kvalitetu ili kvantitetu ili ima skrivene mane ili je pak oštećena u transportu prodavac je u obavezi da zameni istu u roku od 3 dana od momenta prijave Kupca.

U slučaju kada odgovorno lice od strane Kupca utvrdi da kvantitet ili kvalitet dobra ne odgovara ugovorenom, sačinjava i potpisuje reklamacioni zapisnik, u kome navodi u čemu dobro nije u skladu sa ugovorenim.

Ako Prodavac ne izvrši zamenu dobra po podnetoj reklamaciji Kupac može raskinuti ugovor. (, naplatu sredstva finansijskog obezbeđenja za dobro izvršenje posla i naknadu štete.)

Ukupan broj reklamacija u periodu važenja ugovora ne može biti veći od tri reklamacije. U slučaju većeg broja reklamacija, Kupac zadržava pravo raskida ovog Ugovora i pravo na naplatu sredstva finansijskog obezbeđenja za dobro izvršenje posla iz člana 8. ovog ugovora, kao i pravo na naknadu nastale štete.

Član 7.

Za svaki dan neopravdanog kašnjenja preuzetih obaveza Prodavcu će se obračunavati zakonska zatezna kamata.

Član 8.

Prodavac se obavezuje da u roku do 7 dana od zaključenja ugovora preda Kupcu sredstvo finansijskog obezbeđenja: menicu i menično ovlašćenje za:

- **Sredstvo finansijskog obezbeđenja za povraćaj avansnog plaćanja** i to blanko sopstvenu menicu, koja mora biti evidentirana u Registru menica i ovlašćenja Narodne banke Srbije. Menica mora biti overena pečatom i potpisana od strane lica ovlašćenog za zastupanje, a uz istu mora biti dostavljeno popunjeno i overeno menično ovlašćenje – pismo, sa naznačenim iznosom u visini plaćenog avansa sa PDV-om i mora da traje sve do konačne isporuke dobara. Kupac ne može isplatiti nijedan iznos pre nego što primi traženo sredstvo finansijskog obezbeđenja za povraćaj avansnog plaćanja. Uz menicu mora biti dostavljena kopija kartona deponovanih potpisa koji je izdat od strane poslovne banke koju Prodavac navodi u meničnom ovlašćenju – pismu.

- **Sredstvo finansijskog obezbeđenja za dobro izvršenje posla** i to blanko sopstvenu menicu, koja mora biti evidentirana u Registru menica i ovlašćenja Narodne banke Srbije. Menica mora biti overena pečatom i potpisana od strane lica ovlašćenog za zastupanje, a uz istu mora biti dostavljeno popunjeno i overeno menično ovlašćenje – pismo, sa naznačenim iznosom od 10% od ukupne ugovorene vrednosti bez PDV- a. Uz menicu mora biti dostavljena kopija kartona deponovanih potpisa koji je izdat od strane poslovne banke koju Prodavac navodi u meničnom ovlašćenju – pismu. Rok važenja menice je **30** dana duži od isteka roka za konačno izvršenje posla. Ako se za vreme trajanja ugovora promene rokovi za izvršenje ugovorne obaveze, važnost menice za dobro izvršenje posla mora da se produži. Kupac će unovčiti menicu za dobro izvršenje posla u slučaju da Prodavac ne bude izvršavao svoje ugovorne obaveze na način predviđen ugovorom.

- Sredstvo finansijskog obezbeđenja za otklanjanje grešaka u garantnom roku i to blanko sopstvenu menicu, koja mora biti evidentirana u Registru menica i ovlašćenja Narodne banke Srbije. Menica mora biti overena pečatom i potpisana od strane lica ovlašćenog za zastupanje, a uz istu mora biti dostavljeno popunjeno i overeno menično ovlašćenje – pismo, sa naznačenim iznosom od 10% od ukupne vrednosti ugovora bez PDV-a.

Uz menice mora biti dostavljena kopija kartona deponovanih potpisa koji je izdat od strane poslovne banke koju Prodavac navodi u meničnom ovlašćenju – pismu. Rok važenja menica je 5 dana duži od garantnog roka.

Kupac će unovčiti menicu za otklanjanje grešaka u garantnom roku u slučaju da Prodavac ne izvrši obavezu otklanjanja kvara koji bi mogao da umanjí mogućnost korišćenja predmeta ugovora u garantnom roku.

Po izvršenju ugovorenih obaveza Ponuđaču će menice biti vraćene.

Sredstva finansijskog obezbeđenja iz ovog člana Kupac, bez dalje dodatne saglasnosti Prodavca, aktivira u slučaju da Prodavac prekrši odredbe ovog ugovora.

Član 9.

Ugovorne strane utvrđuju da ukoliko Prodavac ne izvrši isporuku robe u rokovima utvrđenim u članu 4. ovog ugovora, Kupac ima pravo na raskid ugovora, naplatu sredstva finansijskog obezbeđenja za dobro izvršenje posla i naknadu štete.

Član 10.

Ovaj Ugovor stupa na pravnu snagu danom potpisivanja istog i važi do ispunjenja obaveza iz ovog ugovora, a najduže do godinu dana.

Član 11.

Na sve odnose ugovornih strana koji nisu posebno regulisani ovim ugovorom, primenjivaće se odredbe Zakona o obligacionim odnosima.

Za sve sporove iz ovog ugovora ili u vezi sa ovim ugovorom nadležan je sud odgovarajuće stvarne nadležnosti u Subotici.

Član 12.

Sve eventualne izmene i dopune ovog ugovora punovažne su ukoliko su učinjene u pisanoj formi, saglasnošću volja ugovornih strana, aneksom ovog ugovora.

Član 13.

Ovaj ugovor je sačinjen u 4 (četiri) istovetna primerka, od kojih 2 (dva) za Naručioca, a 2 (dva) za Isporučioca.

PRODAVAC:
direktor

NARUČILAC:
direktor

Sugár György, dipl. inž. tehn.

NAPOMENA: Model ugovora, ponuđač popunjava u skladu sa ponudom, overava pečatom i potpisom, čime potvrđuje da prihvata elemente modela Ugovora.

U slučaju podnošenja zajedničke ponude, grupa ponuđača može da se opredeli da model ugovora potpisuju i pečatom overavaju svi ponuđači iz grupe ponuđača ili grupa ponuđača može da odredi jednog ponuđača iz grupe koji će popuniti, potpisati i overiti pečatom model ugovora.